

# JVC

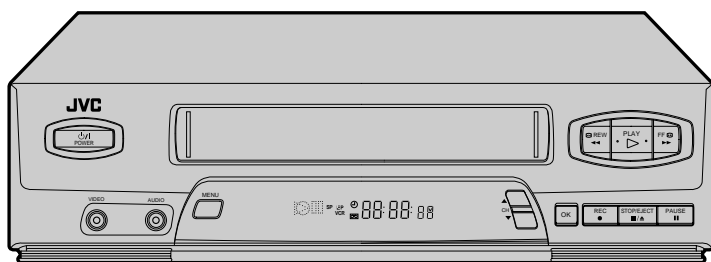

## VIDEOCASSETTE

# HR-J474M

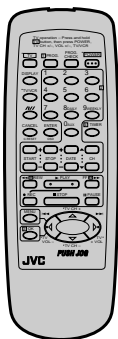

**VHS**  
M-PAL NTSC

**SQP/B**



## *INSTRUÇÕES*

**Caro Consumidor,**

Agradecemos pela aquisição deste gravador videocassete VHS JVC. Antes de utilizá-lo, leia as informações de segurança e as precauções contidas nesta página para assegurar o uso seguro do seu novo videocassete.

## CUIDADOS

**ADVERTÊNCIA: VOLTAGEM PERIGOSA NO INTERIOR DO APARELHO.**

**ADVERTÊNCIA: PARA EVITAR O RISCO DE INCÊNDIO OU DE CHOQUE ELÉTRICO, NÃO EXPONHA O APARELHO À CHUVA NEM À UMIDADE.**

A tecla POWER  $\phi$ /I liga e desliga a corrente de operação do aparelho, mas não desliga completamente a energia elétrica. " $\phi$ " significa descanso da corrente de operação e "I" significa ligado.

Este aparelho é produzido em concordância com o Padrão IEC Publ.65.

**SISTEMA DE ALIMENTAÇÃO:**

Este aparelho funciona com voltagem de 110 – 220 V~, 50/60 Hz, com comutação automática.

A placa de valores e os cuidados de segurança estão localizados na parte traseira do aparelho.

**IMPORTANTE:**

A gravação ou reprodução de material protegido pela lei dos direitos autorais sem o consentimento do titular dos direitos autorais pode ser punida por infração da lei.

**CUIDADO**

- Quando não estiver utilizando o videocassete por um intervalo prolongado, recomenda-se desconectar o cabo de alimentação CA da tomada da rede elétrica.
- Voltagem perigosa no interior do aparelho. Solicite consertos internos a pessoal técnico qualificado. Para evitar o risco de choque elétrico ou incêndio, remova o cabo de alimentação CA da tomada da rede antes de conectar ou desconectar qualquer antena ou fio de sinal.
- Alterações ou modificações não aprovadas pela JVC podem cancelar a autorização do usuário para operar o equipamento.

**Advertência sobre a pilha de lítio**

A pilha utilizada neste aparelho pode apresentar perigo de incêndio ou combustão química, se incorretamente manuseada. Não recarregue, desmonte, aqueça acima de 100°C ou queime a pilha de lítio.

Substitua a pilha por outra Panasonic (Matsushita Electronic), Sanyo, Sony ou Maxell CR2025; o uso de um outro tipo de pilha poderá criar riscos de incêndio ou explosão.

- Encaminhe devida e prontamente as pilhas esgotadas.
- Mantenha as pilhas fora do alcance de crianças.
- Não desmonte nem jogue as pilhas no fogo.

## COMO UTILIZAR ESTE MANUAL DE INSTRUÇÕES

- Todas as seções principais e subseções estão listadas no Índice da pág.3. Use-o quando procurar por informações em um procedimento ou função específica.
- O Índice remissivo nas páginas 32 – 34 lista os termos frequentemente usados e o número da primeira página na qual os termos são usados ou explicados no manual. Esta seção também ilustra os controles e conexões nos painéis frontal e traseiro, o visor do painel frontal e o controle remoto.
- A marca  faz referência a uma outra página com instruções ou informações relacionadas.
- As teclas operacionais necessárias aos vários procedimentos estão claramente indicadas através de ilustrações no início de cada seção principal.

## ANTES DE INSTALAR O SEU NOVO VIDEOCASSETE. . . .

. . . leia atentamente os avisos desta página.



- Cassetes com a marca "VHS" (ou "S-VHS") podem ser usadas com este gravador videocassete. A gravação em S-VHS não é possível com esse modelo.
- Este modelo está equipado com SQBP (S-VHS QUASI PLAYBACK) que torna possível a reprodução de gravações S-VHS com resolução VHS regular.
- HQ VHS é compatível com equipamentos VHS existentes.

**I** NSTALAÇÃO DO SEU NOVO VIDEOSSETE **4**

Conexões Básicas ..... 4

**A** JUSTES INICIAIS **6**

Preparativos Fáceis ..... 6

Relógio ..... 8

Sintonizador ..... 9

Ajuste os canais recebíveis ..... 9

Adição ou apagamento de um canal ..... 10

**R** EPRODUÇÃO E GRAVAÇÃO SIMPLES **11**

Reprodução simples ..... 11

Gravação simples ..... 12

**F** UNÇÕES DE REPRODUÇÃO E GRAVAÇÃO **13**

Funções de reprodução ..... 13

Imagem estática/Reprodução

quadro-a-quadro ..... 13

Câmera lenta progressiva/regressiva ..... 13

Busca a velocidade variável/Reprodução

regressiva ..... 13

Busca em alta velocidade ..... 14

Busca por Índice ..... 14

Rastreio manual ..... 14

Superposição ..... 15

Reprodução repetida ..... 16

Reinício do contador ..... 16

Indicador de posição da fita ..... 16

Memória da próxima função ..... 16

Ajuste de imagem ..... 17

Estabilizador de vídeo ..... 17

Sistema de imagem B.E.S.T. .... 18

Preparação ..... 18

Gravação ..... 19

Reprodução ..... 19

Sistema de vídeo ..... 20

Funções de gravação ..... 21

Gravação de um programa enquanto se assiste a um outro ..... 21

Indicação do tempo decorrido de

gravação ..... 21

**G** RAVAÇÃO TEMPORIZADA **22**

Programação do timer expresso ..... 22

Verificação, cancelamento e revisão de

programas ..... 24

Timer SP→EP automático ..... 25

Timer automático ..... 25

Gravação temporizada instantânea (ITR) ..... 26

**E** DIÇÃO **27**

Edição em um outro videocassete ..... 27

Edição a partir de uma câmera ou um outro videocassete ..... 28

**V** ERIFICAÇÃO DE PROBLEMAS **29**

Alimentação ..... 29

Movimento da fita ..... 29

Reprodução ..... 29

Gravação ..... 29

Gravação temporizada ..... 30

Outros problemas ..... 30

**P** ERGUNTAS E RESPOSTAS **31**

Reprodução ..... 31

Gravação ..... 31

Gravação temporizada ..... 31

**Í** NDUCE REMISSIVO **32**

Vista frontal ..... 32

Vista posterior ..... 33

Visor do painel frontal ..... 33

Controle remoto ..... 34

**E** SPECIFICAÇÕES **35**

# Conexões Básicas

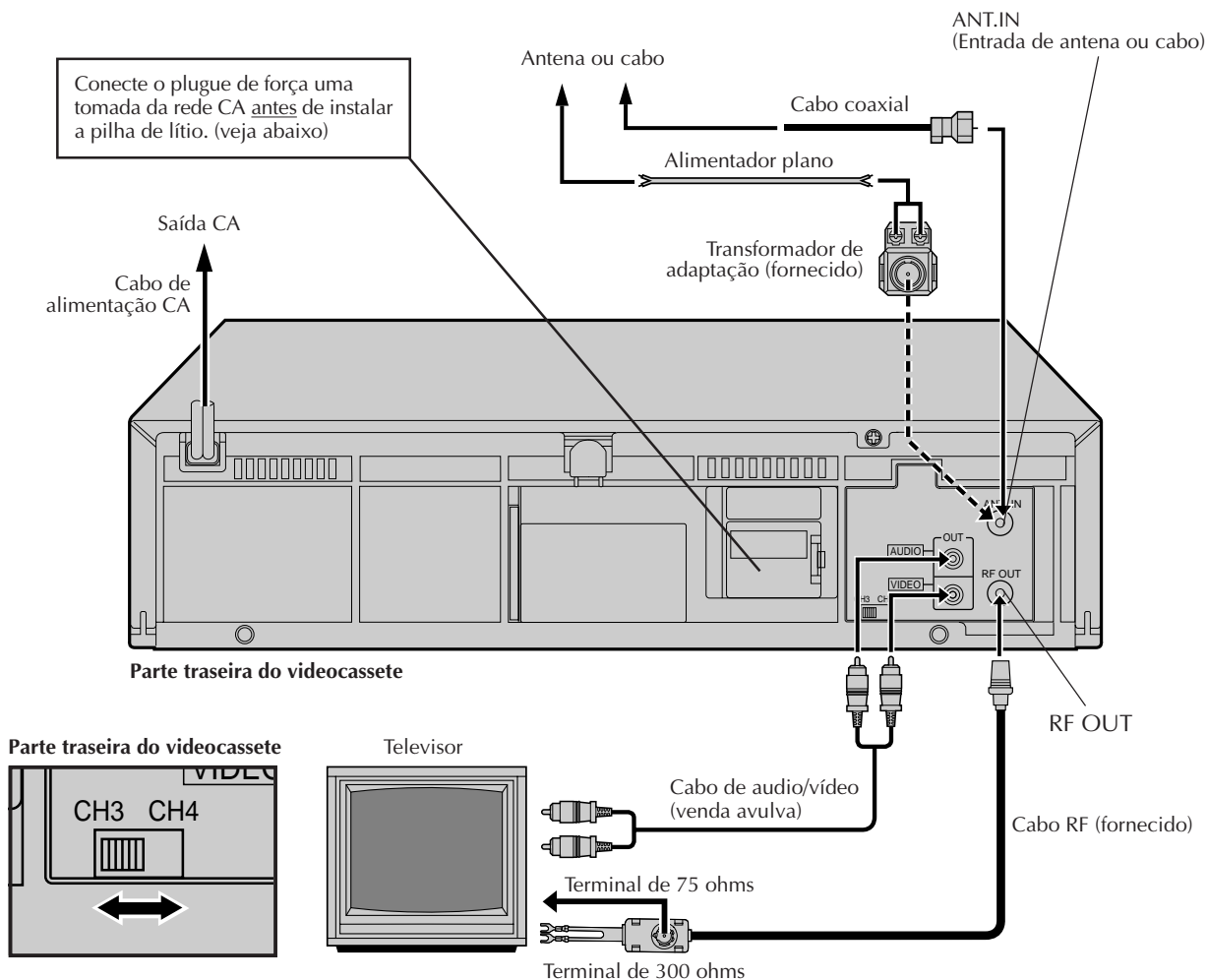

Certifique-se de conectar o plugue de força a uma tomada da rede elétrica primeiro, antes de instalar a pilha de lítio; do contrário, a vida útil da pilha será drasticamente encurtada.

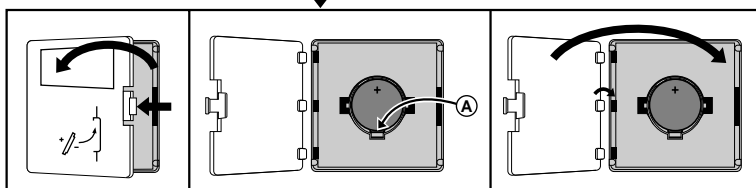
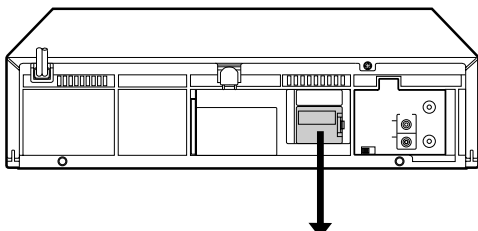

## Instalação/remoção da pilha de lítio

- 1 Certifique-se de que o plugue de força esteja conectado a uma tomada da rede CA e desligue a alimentação do videocassete.
- 2 Abra a tampa do compartimento de pilha enquanto pressiona a lingueta de liberação conforme ilustrado.
- 3 Insira uma pilha de lítio com o lado positivo (+) voltado para cima e pressione-a para dentro.
  - Para remover a pilha de lítio, aperte o trinco (A) para baixo, usando um objeto não-metálico pontiagudo, e então extraia a pilha de lítio.
- 4 Feche a tampa do compartimento de pilha até produzir um clique.

## 1 VERIFIQUE O CONTEÚDO

Certifique-se de que a embalagem contém todos os acessórios listados nas "ESPECIFICAÇÕES" (☞ pág. 35).

## 2 ESCOLHA UM LOCAL PARA O VIDEOCASSETE

Coloque o videocassete sobre uma superfície horizontal estável.

## 3 CONECTE O VIDEOCASSETE AO TELEVISOR

O método de conexão a ser usado dependerá do tipo do seu televisor.

### Conexão RF

- Para conectar a um televisor SEM terminais de entrada AV...
  - a- Desconecte o cabo da antena de TV do televisor.
  - b- Conecte o cabo da antena de TV à tomada ANT.IN na parte traseira do videocassete.
  - c- Conecte o cabo RF fornecido entre a tomada RF OUT na parte traseira do videocassete e o terminal de antena do televisor. Ajuste o televisor em CH3 ou CH4 de acordo com o ajuste do interruptor CH3-CH4 na parte traseira do videocassete.

### Conexão AV

- Para conectar a um televisor com terminais de entrada AV...
  - a- Conecte a antena, o videocassete e o televisor tal como indicado na ilustração.
  - b- Ligue um cabo de áudio/vídeo entre as tomadas AUDIO OUT e VIDEO OUT no painel traseiro do videocassete e as tomadas AV IN do televisor. Ajuste o seu televisor no modo de entrada de vídeo ou modo de entrada A/V. Consulte o manual de instruções do televisor.

## 4 CONECTE O VIDEOCASSETE À FONTE DE ALIMENTAÇÃO

Conecte o plugue do cabo de alimentação CA a uma tomada da rede.

## 5 PREPARAÇÃO FINAL PARA O USO

Selecione o canal do videocassete (3 ou 4) pelo ajuste do interruptor na parte traseira do videocassete, conforme indicado na ilustração. Execute preparativos fáceis. (☞ páginas. 6 e 7)

Assim, estará apto para executar reproduções (☞ pág.11) e gravações (☞ pág.12) simples.

## NOTAS:

- O canal do videocassete é o canal no televisor que irá emanar os sinais de áudio e vídeo do videocassete. O interruptor CH3-CH4 do videocassete na parte traseira do videocassete, ajusta o canal do videocassete para CH3 ou CH4.
- O interruptor CH3-CH4 vem pré-ajustado na posição CH3. Ajuste-o a CH4, caso o canal CH3 esteja sendo utilizado para transmissões na sua área e ajuste o canal no televisor de acordo com o ajuste do interruptor CH3-CH4 no videocassete.
- Caso seja utilizada a conexão RF ao televisor, quando se comutar do modo do videocassete para o do televisor e do televisor ao videocassete, poderá ser necessário emitir um CH UP e então CH DOWN no televisor para se obter uma imagem de boa qualidade.
- Mesmo que você esteja utilizando cabos AV para conectar este videocassete ao seu televisor, é necessário também conectá-lo usando o cabo RF. Isto assegurará que se possa gravar um show enquanto se assiste a um outro (☞ pág. 21).
- Para a identificação total do painel traseiro do videocassete, consulte o índice remissivo (VISTA POSTERIOR ☞ pág. 33).

# Preparativos Fáceis

## Antes de iniciar...

- Conecte o cabo de antena de TV à tomada ANT.IN do videocassete e insira o plugue do cabo de alimentação CA numa tomada da rede elétrica.
- Ligue o televisor e selecione o canal do videocassete 3 ou 4 (ou o modo AV).

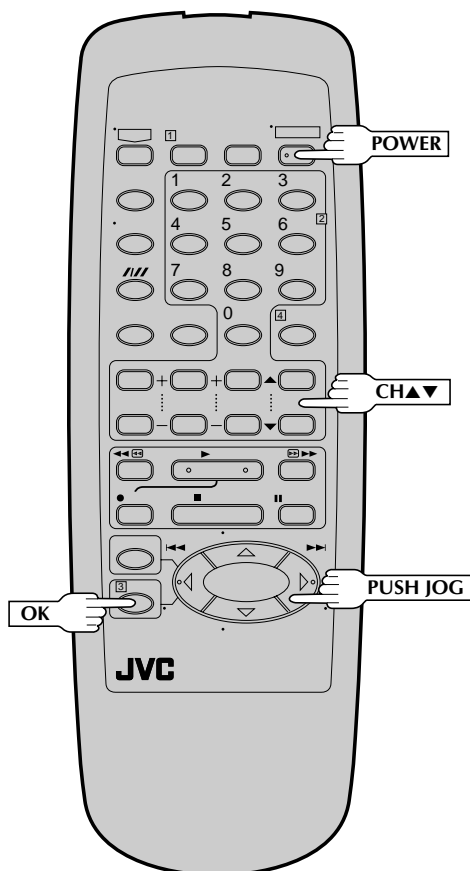
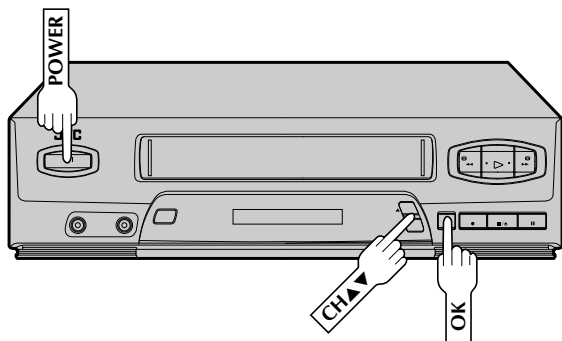

A função Preparativos Fáceis simplifica a instalação, servindo como guia dos procedimentos de ajuste do relógio e dos canais do sintonizador — basta seguir os menus na tela que aparecem quando a tecla **POWER** é pressionada pela primeira vez no videocassete após a inserção do plugue de força em uma tomada da rede elétrica.

## IMPORTANTE

- Não pressione nenhuma tecla no videocassete ou no controle remoto que não estejam diretamente relacionadas com o passo em execução durante o curso dos Preparativos Fáceis.
- Caso execute os Preparativos Fáceis com sucesso durante a instalação, não há necessidade de executar separadamente os procedimentos de Ajuste do Relógio ou Ajuste de Canais, mas se tais ajustamentos se tornarem necessários, poderão ser efetuados da seguinte forma:
  - Para reacerar ou ajustar a hora ↵ pág. 8
  - Para adicionar/eliminar canais manualmente ↵ pág. 10
  - Para reajustar o sintonizador após mudança para um diferente local ↵ pág. 9

## EXECUTE OS PREPARATIVOS FÁCEIS

1

Pressione **POWER**.

- Aparece a tela Ajuste do Relógio.

## AJUSTE A HORA

2

Pressione **CH ▲▼** or **PUSH JOG ▲▼** para ajustar a hora, e então aperte **OK** ou **PUSH JOG ▷**.

- Mantenha pressionada a devida tecla para retroceder ou avançar a hora em passos de 30 minutos.



## AJUSTE A DATA

3

Aperte **CH ▲▼** or **PUSH JOG ▲▼** para ajustar a data, e então pressione **OK** ou **PUSH JOG ▷**.

- Mantenha pressionada a devida tecla para alterar a data em passos de 15 dias.

## AJUSTE O ANO

4

Pressione **CH ▲▼** or **PUSH JOG ▲▼** para ajustar o ano.

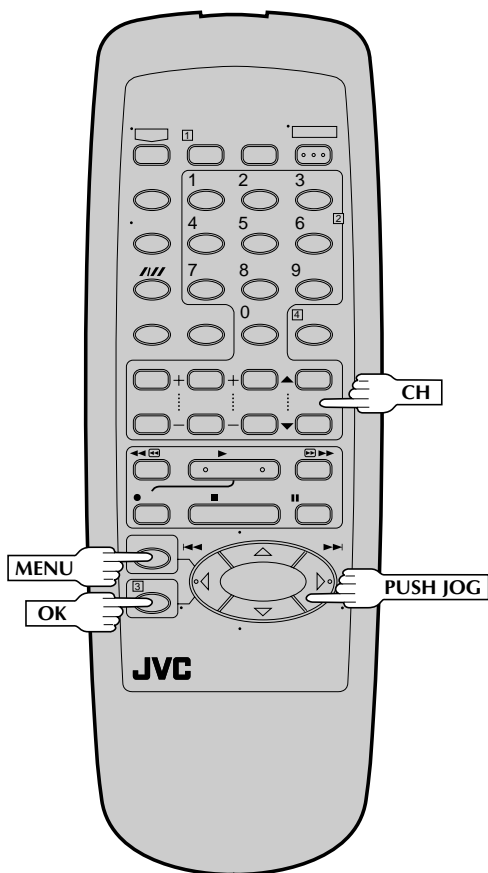
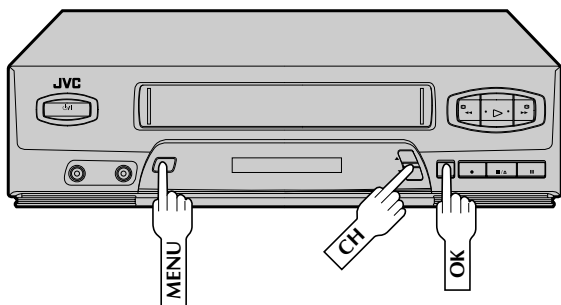

5

## EXECUTE A PROGRAMAÇÃO AUTOMÁTICA DE CANAIS

Pressione **MENU**.

- Os canais recebíveis na sua região são automaticamente designados para as teclas **CH ▲▼**, e os canais não-recebíveis são omitidos.

- Se os canais do sintonizador tiverem sido apropriadamente ajustados, "FIM DA PROCURA" será indicado na tela. Caso "SEM SINAL" seja indicado na tela, certifique-se de que o cabo de antena esteja apropriadamente conectado ao videocassete e pressione **OK** ou **PUSH JOG ▷**. O videocassete tentará novamente o Ajuste Automático de Canais.

PROGRAMAÇÃO AUTOMÁTICA DE CANAIS

PROCURANDO ...

APERTE (MENU) P/CONCLUIR

6

## RETORNE À TELA NORMAL

Aperte **MENU**.

# Relógio

Ligue o televisor e selecione o canal programado para o videocassete, 3 ou 4 (ou o modo AV).

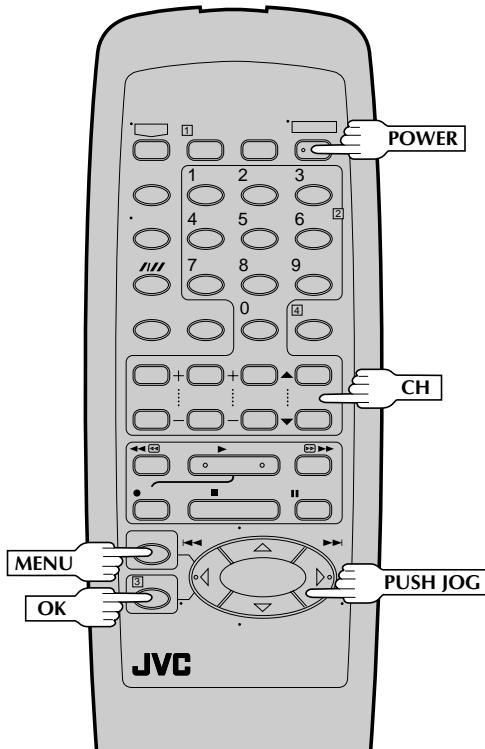
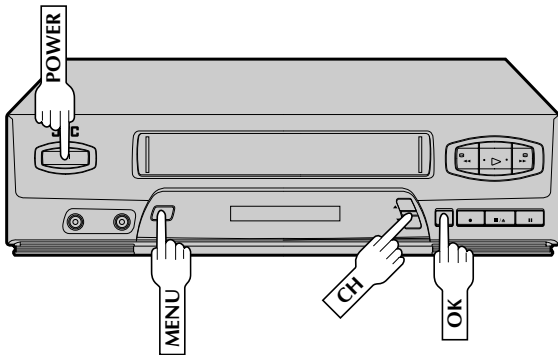

## Ajuste do Horário de Verão

Uma vez acertado o relógio, toda vez que a sua hora local entrar no Horário de Verão ou voltar ao horário regular, poder-se-á facilmente realizar o ajustamento de 1 hora usando-se esta função. Entre na tela Acerto do Relógio e, durante o piscar dos dígitos da hora e a exibição de "HORÁRIO DE VERÃO", aperte **CH ▲▼** para adicionar ou subtrair 1 hora e, então, pressione **OK**.

## 1 LIGUE O VIDEOCASSETE

Aperte **POWER**.

## 2 ABRA A TELA DE MENU PRINCIPAL

Aperte **MENU**.

## 3 ABRA A TELA DE ACERTO DO RELÓGIO

Na tela do Menu Principal, desloque a barra de destaque (seta) até "AJUSTE DO RELÓGIO" apertando **CH ▲▼** ou **PUSH JOG ▲▼**, e então aperte **OK** ou **PUSH JOG ▷**.

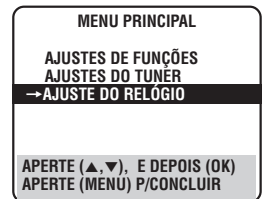

## 4 AJUSTE A HORA

Pressione **CH ▲▼** ou **PUSH JOG ▲▼** até que a hora desejada apareça e, então, aperte **OK** ou **PUSH JOG ▷**.

- Mantenha pressionada **CH ▲▼** ou **PUSH JOG ▲▼** para alterar a hora em passos de 30 minutos.



## 5 AJUSTE A DATA

Aperte **CH ▲▼** ou **PUSH JOG ▲▼** até que a data desejada apareça e, então, pressione **OK** ou **PUSH JOG ▷**.

- Mantenha pressionada **CH ▲▼** ou **PUSH JOG ▲▼** para alterar a data em passos de 15 dias.

## 6 AJUSTE O ANO

Pressione **CH ▲▼** ou **PUSH JOG ▲▼** até que o ano desejado apareça.

## 7 ACIONE O RELÓGIO

Aperte **MENU** e a tela normal aparecerá.

## Para fazer correções

Pressione **OK** ou **PUSH JOG ▷** até que o item que deseja alterar passe a piscar; então pressione **CH ▲▼** ou **PUSH JOG ▲▼**.



# Sintonizador

Ligue o televisor e selecione o canal programado para o videocassete, 3 ou 4 (ou o modo AV).

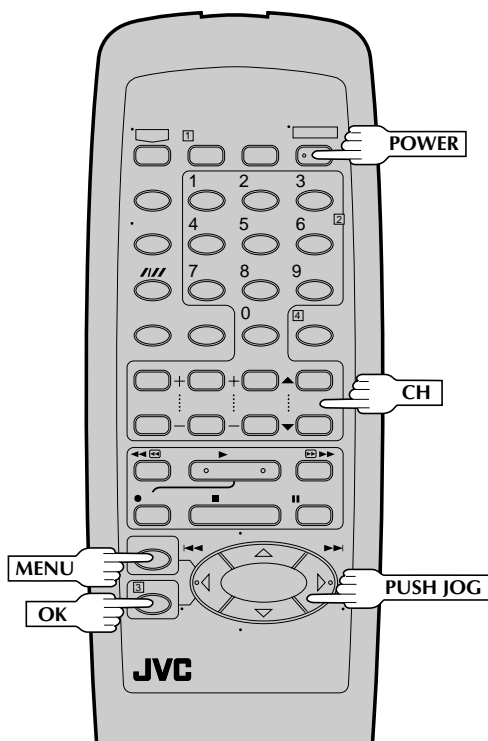
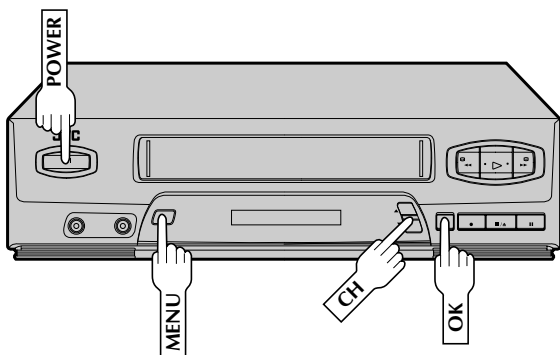

## INFORMAÇÃO

O videocassete detecta a banda (ANTENA ou CABO) e seleciona automaticamente a banda correta durante a Programação Automática de Canais. A banda selecionada será indicada no lado direito de "FAIXA" na tela de Ajuste do Sintonizador.

## Ajuste os canais recebíveis

### 1 LIGUE O VIDEOCASSETE

Aperte **POWER**.

### 2 ABRA A TELA DE MENU PRINCIPAL

Aperte **MENU**.

### 3 ABRA A TELA DE AJUSTE DO SINTONIZADOR

Desloque a barra de destaque (seta) a "AJUSTES DO TUNER" apertando **CH ▲▼** ou **PUSH JOG ▲▼**, e então aperte **OK** ou **PUSH JOG ▷**.

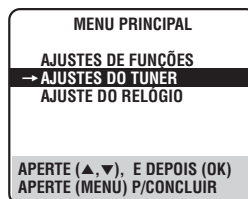

### 4 EXECUTE A PROGRAMAÇÃO AUTOMÁTICA DE CANAIS

Desloque a barra de destaque (seta) até "PROG. AUTOM. DE CANAIS" apertando **CH ▲▼** ou **PUSH JOG ▲▼**, e então aperte **OK** ou **PUSH JOG ▷**.

- Os canais recebíveis na sua região são automaticamente designados para as teclas **CH ▲▼**, e os canais não-recebíveis são omitidos.

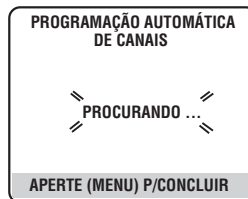
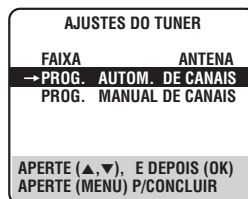

## NOTAS:

- No final do Programação Automático de Canais, "FIM DA PROCURA" aparece na tela.
- Caso a busca não seja satisfatória, "FIM DA PROCURA — SEM SINAL—" aparece na tela. Verifique o ajuste da faixa e as conexões e reinicie a busca.

### 5 RETORNE À TELA NORMAL

Aperte **MENU**.

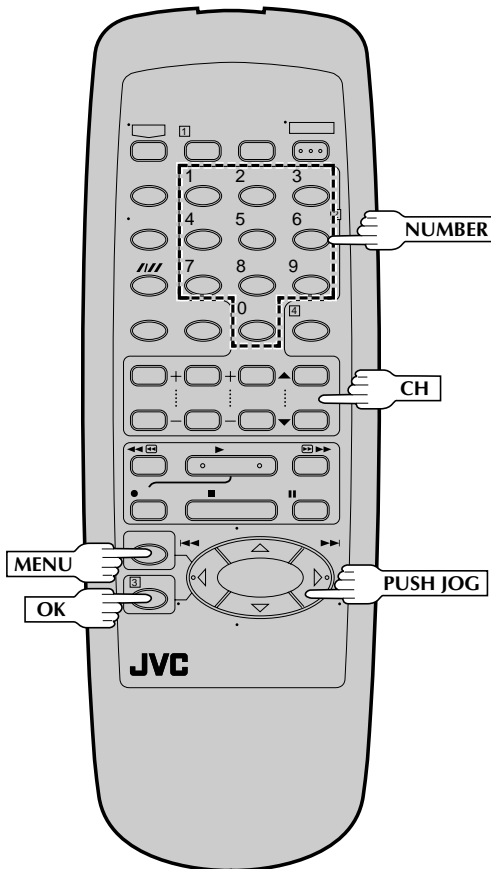
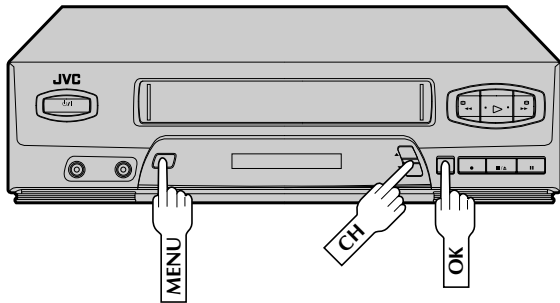

## Adição ou apagamento de um canal

### 1 ABRA A TELA DE MENU PRINCIPAL

Aperte MENU.

### 2 ABRA A TELA DE AJUSTE DO SINTONIZADOR

Desloque a barra de destaque (seta) até "AJUSTES DO TUNER" mediante o pressionamento de CH ▲▼ ou PUSH JOG Δ∇; então pressione OK ou PUSH JOG ▷.

### 3 ABRA A TELA DE PROGRAMAÇÃO MANUAL DE CANAIS

Desloque a barra de destaque (seta) até "PROG. MANUAL DE CANAIS" apertando CH ▲▼ ou PUSH JOG Δ∇, e então aperte OK ou PUSH JOG ▷.



### 4 ADICIONE OU SALTE UM DETERMINADO CANAL

Introduza o número de canal usando as teclas NUMBER ou pressionando CH ▲▼ ou PUSH JOG Δ∇; então aperte OK ou PUSH JOG ▷ para ajustar a "ELIMINAR". Repita este passo para cada canal que queira saltar. Introduza o número de canal usando as teclas NUMBER; então aperte OK ou PUSH JOG ▷ para ajustar el canal "ADICIONAR".



### 5 RETORNE À TELA NORMAL

Aperte MENU.

# Reprodução simples

Ligue o televisor e selecione o canal programado para o videocassete, 3 ou 4 (ou o modo AV).

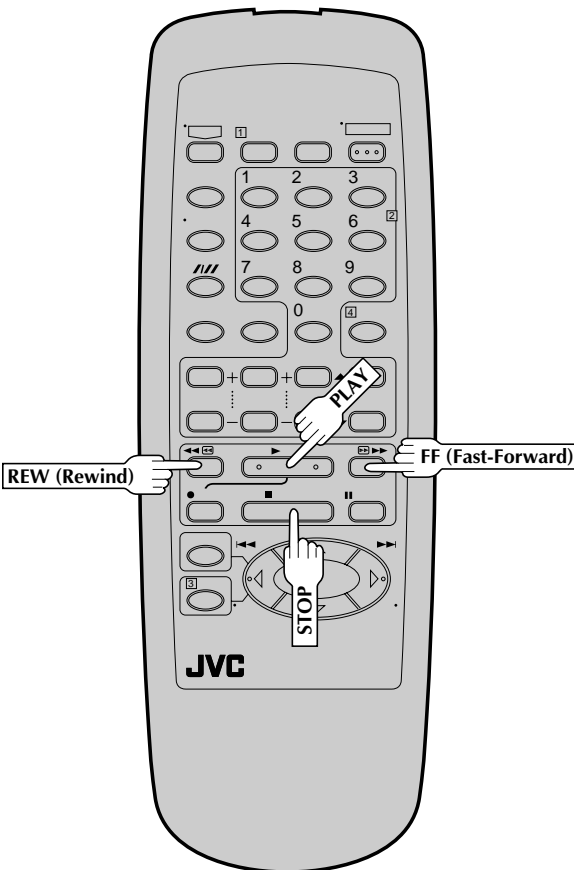
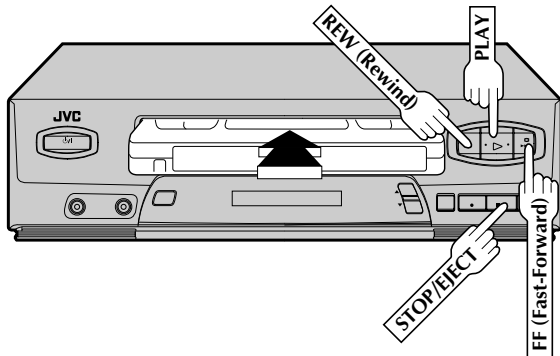

1

## INSIRA UM CASSETE

Certifique-se de que o lado da janela está para cima, o lado da etiqueta posterior esteja voltado para o exterior e a seta na parte frontal do cassete de vídeo esteja apontado na direção do videocassete. Não aplique demasiada pressão durante a inserção.

- A alimentação do videocassete liga-se automaticamente.
- O contador é automaticamente ajustado para "0:00:00".
- Caso a lingüeta de segurança de gravação do cassete de vídeo tenha sido removida, a reprodução começa automaticamente.

2

## LOCALIZE O PONTO DE INÍCIO DO PROGRAMA

Caso a fita esteja avançada além do ponto de início, aperte **REW**. Para avançar, aperte **FF**.

3

## INICIE A REPRODUÇÃO

Aperte **PLAY**. "B.E.S.T. PICTURE SYSTEM" aparece na tela (quando B.E.S.T. está ajustado a "SIM" [pág. 18]).

4

## PARE A REPRODUÇÃO

Aperte **STOP** ou **STOP/EJECT**. A seguir, aperte **STOP/EJECT** para remover o cassete de vídeo.

## INFORMAÇÃO

Este gravador videocassete está equipado com SQPB (S-VHS QUASI PLAYBACK) que lhe permite assistir a fitas NTSC gravadas no formato S-VHS com resolução VHS regular.

- SQPB não envia resolução Super VHS.
- A gravação S-VHS não é viável com este gravador videocassete.

### Cassetes de vídeo utilizáveis

VHS de Tamanho Inteiro  
 T-30 (ST-30\*\*)  
 T-60 (ST-60\*\*)  
 T-90  
 T-120 (ST-120\*\*)  
 T-160 (ST-160\*\*)  
 ST-210\*\*

VHS Compacto\*  
 TC-20 (ST-C20\*\*)  
 TC-30 (ST-C30\*\*)  
 TC-40 (ST-C40\*\*)

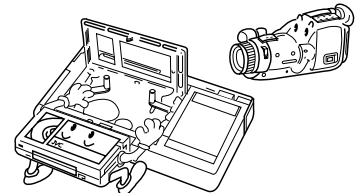

\* As gravações da câmera VHS compacta podem ser reproduzidas neste gravador videocassete. Simplesmente coloque o cassete gravado em um adaptador de cassete VHS e poderá utilizá-lo como qualquer cassete VHS de tamanho natural.

\*\* Este gravador videocassete pode gravar cassetes VHS e Super VHS de tamanho natural. No entanto, somente gravará sinais VHS regulares.

# Gravação simples

Ligue o televisor e selecione o canal programado para o videocassete, 3 ou 4 (ou o modo AV).

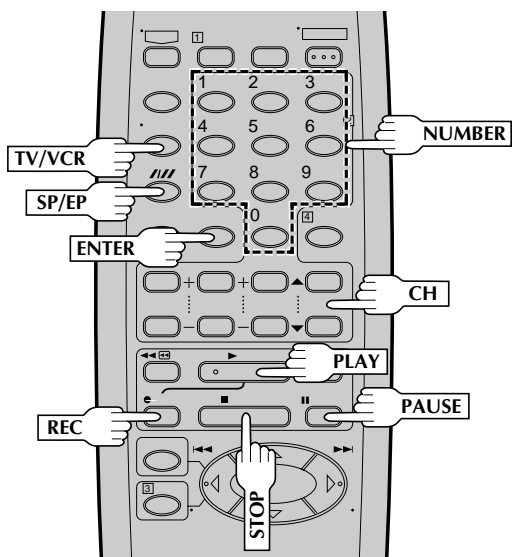
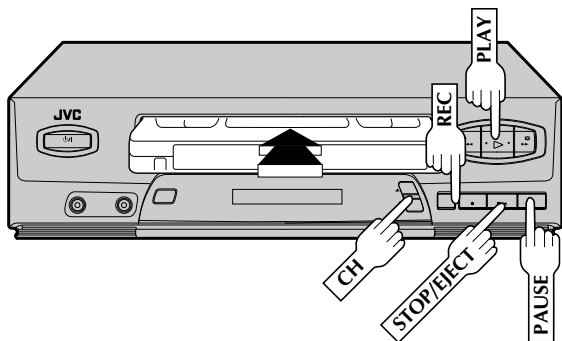

## Prevenção contra apagamentos acidentais

Para evitar sobregravações acidentais num cassete já gravado, remova a lingüeta de segurança. Para regravar posteriormente em tal cassete, bastará cobrir o orifício com fita adesiva.

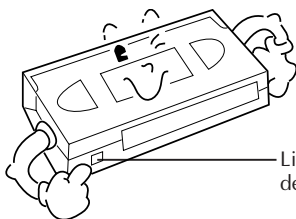

Lingüeta de segurança de gravação

## 1 INSIRA UM CASSETE

Certifique-se de que a lingüeta de segurança esteja intacta. Caso contrário, cubra o orifício com fita adesiva antes de inserir o cassete.

## 2 SELECIONE O CANAL DE GRAVAÇÃO

Aperte **CH ▲▼**. Ou aperte as teclas **NUMBER** apropriadas, e então aperte **ENTER**. (O canal altera-se após alguns segundos, independentemente de se apertar ou não **ENTER**.)

- Caso utilize a conexão RF, pressione o botão **TV/VCR** para selecionar o modo VCR e assistir ao programa a ser gravado.

## 3 AJUSTE A VELOCIDADE DA FITA

Aperte **SP/EP** para ajustar a velocidade de gravação.

## 4 INICIE A GRAVAÇÃO

Mantenha apertada **REC** e aperte **PLAY** no controle remoto, ou aperte **REC** no painel frontal do videocassete.

B.E.S.T. funciona no início da primeira gravação tanto em SP quanto em EP, após a inserção do cassete de vídeo (quando B.E.S.T. está ajustado a "SIM" → pág. 18).

## 5 PAUSE/RETOME A GRAVAÇÃO

Aperte **PAUSE**. Aperte **PLAY** para retomar a gravação.

- Durante a pausa de gravação, pode-se alterar o canal de gravação mediante utilização dos botões **CH ▲▼** ou teclas **NUMBER**.

B.E.S.T. não se realizará, se a velocidade da fita for alterada durante o modo pausa de gravação.

## 6 PARE A GRAVAÇÃO

Aperte **STOP** ou **STOP/EJECT**. A seguir, aperte **STOP/EJECT** para remover o cassete de vídeo.

## Função de retomada de gravação

Caso ocorra um corte de energia durante a gravação (ou gravação temporizada ou gravação temporizada instantânea), a gravação será retomada automaticamente quando a alimentação for restaurada ao videocassete.

# Funções de reprodução

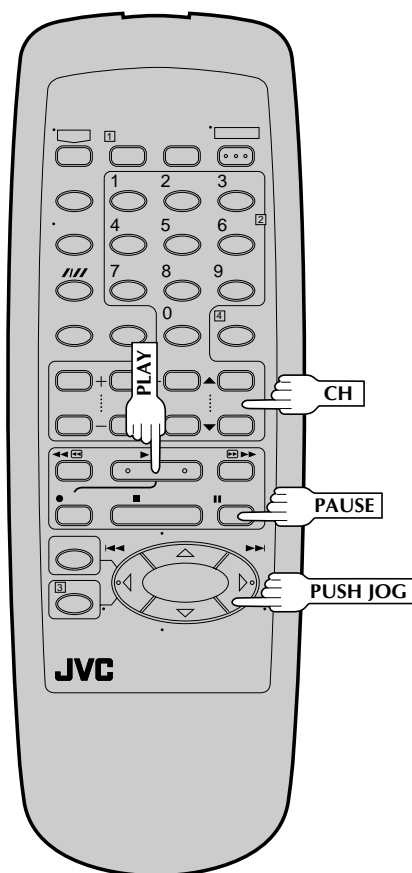
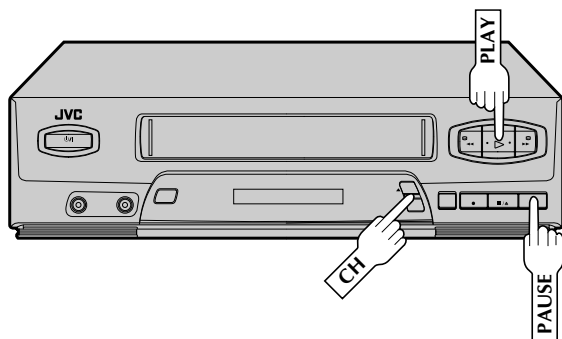

## Imagem estática/Reprodução quadro-a-quadro

1

### PAUSE DURANTE A REPRODUÇÃO

Aperte **PAUSE**. Se aparecerem tremores verticais, aperte a tecla **CH** ▲ ou ▼ para corrigir a imagem.

2

### ACIONE A REPRODUÇÃO QUADRO-A-QUADRO

Aperte **PAUSE** repetidamente para avançar um quadro por vez.

OU

Aperte **PUSH JOG** ▷ repetidamente para a reprodução progressiva quadro-a-quadro ou **PUSH JOG** ◁ repetidamente para a reprodução regressiva quadro-a-quadro.

Para retornar à reprodução normal, aperte **PLAY**.

## Câmera lenta progressiva/regressiva

1

### ACIONE A REPRODUÇÃO EM CÂMERA LENTA

Para uma câmera lenta descomplicada, pressione e libere **PUSH JOG** ◁ durante a reprodução para diminuir a velocidade no sentido progressivo. Continue a pressionar e libere **PUSH JOG** ◁ para selecionar os modos de câmera lenta regressiva, reprodução regressiva e busca regressiva.

OU

Durante a imagem estática, mantenha pressionada **PUSH JOG** ▷ para a câmera lenta no sentido progressivo, ou mantenha pressionada **PUSH JOG** ◁ para a câmera lenta regressiva. Libere a tecla para retornar à imagem estática.

OU

Para a câmera lenta no sentido progressivo durante a imagem estática, mantenha pressionada **PAUSE** por mais de 2 segundos. Pressione novamente **PAUSE** para retornar à imagem estática.

Para retornar à reprodução normal, aperte **PLAY**.

## Busca a velocidade variável/Reprodução regressiva

1

### ACIONE A BUSCA A VELOCIDADE VARIÁVEL

Durante a reprodução, pressione e libere repetidamente **PUSH JOG** ◁ ou ▷ para selecionar a velocidade de busca.

- Para aumentar a velocidade no sentido progressivo, aperte ▷ repetidamente para selecionar os vários modos de busca progressiva.
- Para diminuir a velocidade no sentido progressivo, aperte e libere ◁.
- Para reproduzir em câmera lenta regressiva e no modo de reprodução regressiva, continue a apertar repetidamente ◁ após selecionar todos os modos de câmera lenta progressiva.

Para retornar à reprodução normal, aperte **PLAY**.

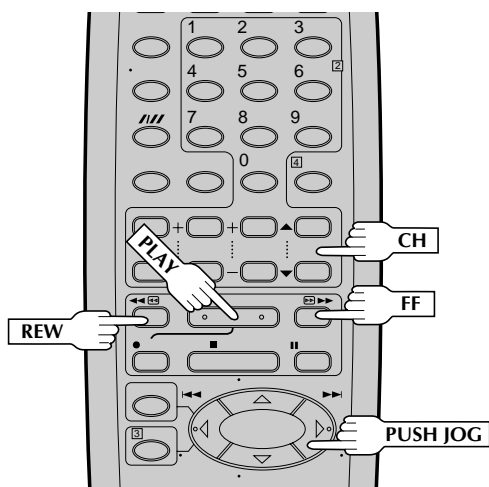
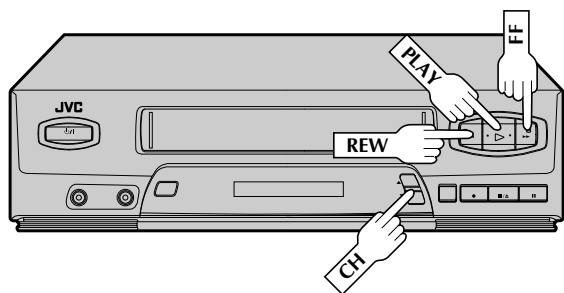

## Busca por Índice

Esta função pesquisa códigos de índice que estão posicionados na fita no início da gravação. Pode-se localizar e automaticamente reproduzir a partir do início qualquer gravação, utilizando-se a função Busca por índice.

1

### INICIE A BUSCA

Enquanto a fita está parada, aperte **PUSH JOG** < ou > (◀◀ ou ▶▶).

2

### TENHA ACESSO A CÓDIGOS DISTANTES

Para ter acesso a uma gravação a 2 a 9 códigos de índice de distância, aperte **PUSH JOG** < ou > (◀◀ ou ▶▶) repetidamente, até que o número correto apareça na tela (somente se "SUPERPOSIÇÃO" estiver ajustada a "SIM" [pág. 15]). A reprodução inicia-se automaticamente quando a gravação desejada estiver localizada.

- Para localizar exatamente o início do programa desejado, aperte **REW** ou **FF** e busque visualmente o ponto de início.

### NOTA:

Um código de índice não é inserido na fita quando a gravação é pausada e então retomada.

## Busca em alta velocidade

1

### ACIONE A BUSCA EM ALTA VELOCIDADE

Aperte **FF** para a busca progressiva em alta velocidade, ou **REW** para a busca regressiva em alta velocidade.

Para retornar à reprodução normal, aperte **PLAY**.

### NOTA:

Para buscas curtas, durante uma reprodução ou pausa, mantenha a tecla **FF** ou **REW**. Liberada a tecla, retorna a reprodução normal.

## Rastreo manual

Uma vez que a reprodução se inicia, a função de rastreo automático do videocassete é acionada. Caso interferências apareçam na imagem, pode-se anular a função automática e regular o rastreo manualmente.

1

### ACIONE O MODO DE RASTREIO MANUAL

Durante a reprodução, aperte as teclas **CH** ▲ e ▼ no painel frontal do videocassete simultaneamente para cancelar o modo de rastreo automático e possibilitar o ajuste do rastreo manual.

2

### AJUSTE O RASTREIO MANUAL

Aperte **CH** ▲ ou ▼ no painel frontal do videocassete ou no controle remoto. Aperte levemente para um ajuste fino, ou mantenha apertada a tecla para um ajuste aproximado. Observe a tela e continue o ajuste até a qualidade ótima de imagem e som ser alcançada.

3

### REACIONE O RASTREIO AUTOMÁTICO

Aperte as teclas **CH** ▲ e ▼ no painel frontal do videocassete simultaneamente.

- Quando o rastreo automático é reativado, a função B.E.S.T. é automaticamente ativada.

### NOTAS:

- Para obter uma imagem estática sem interferências, poderá ser necessário ajustar o rastreo na reprodução lenta e então acionar a pausa.
- O rastreo manual é possível durante a câmara lenta. Durante a reprodução em câmara lenta, simplesmente aperte **CH** ▲ ou ▼ no painel frontal do videocassete ou no controle remoto para ajustar o rastreo.

## Superposição

Esta função, comutável entre "SIM" e "NÃO", determina se os indicadores operacionais aparecerão ou não na tela.

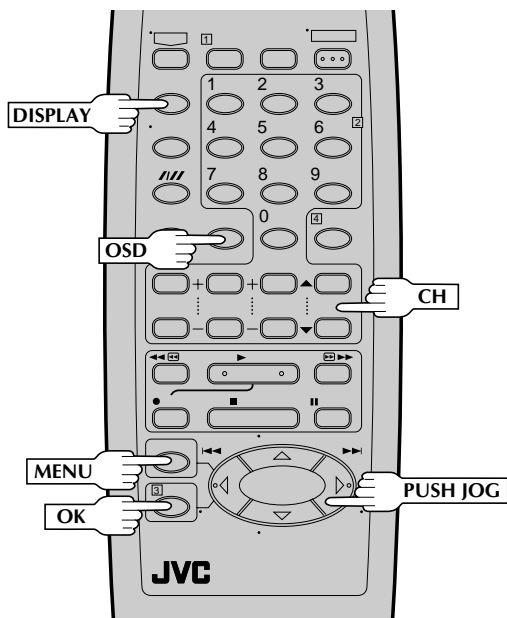
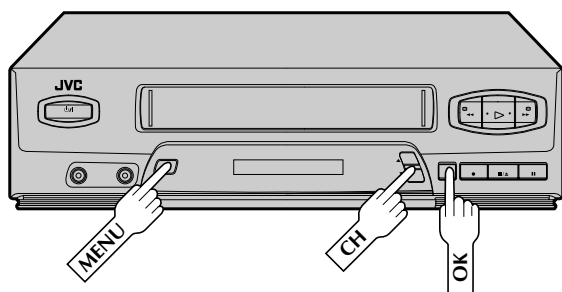

### 1 ABRA A TELA DO MENU PRINCIPAL

Aperte MENU.

### 2 ABRA A TELA DE AJUSTE DAS FUNÇÕES

Desloque a barra de destaque (seta) até "AJUSTES DE FUNÇÕES" apertando CH ▲▼ ou PUSH JOG Δ∇, e então aperte OK ou PUSH JOG ▷.

### 3 SELECIONE O MODO DE AJUSTE DE SUPERPOSIÇÃO

Desloque a barra de destaque (seta) até "SUPERPOSIÇÃO" mediante o pressionamento de CH ▲▼ ou PUSH JOG Δ∇ e então aperte OK ou PUSH JOG ▷ para selecionar o modo desejado:

FUNÇÃO	SIM
B. E. S. T.	AUTO
AJUSTE DE IMAGEM	NÃO
TIMER AUTOMÁTICO	NÃO
→ SUPERPOSIÇÃO	SIM
AUTO SP → EP TIMER	NÃO
ESTAB. DE VÍDEO	NÃO
PRÓXIMA PÁGINA	NÃO
APERTE (▲, ▼) E DEPOIS (OK)	
APERTE (MENU) P/CONCLUIR	

- Selecione "SIM", caso queira as indicações operacionais superpostas na tela do televisor.
- Selecione "NÃO", caso não queira as indicações operacionais superpostas na tela.

### 4 RETORNE À TELA NORMAL

Aperte MENU.

#### Para reobter uma indicação

- Aperte **OSD** ou **DISPLAY**.
  - Todas as indicações correspondentes ao estado atual são mostradas por 5 segundos. Depois a informação do contador e RECORD/PAUSE, caso esteja no modo de gravação em pausa, na tela.
- Aperte **OSD** ou **DISPLAY** novamente para limpar o visor.
  - A indicação RECORD/PAUSE é mantida na tela.

#### NOTAS:

- Caso acione o modo Pausa de Gravação, RECORD/PAUSE é exibida independentemente do ajuste do modo de Superposição.
- Caso selecione um canal no qual nenhum sinal seja recebido, o número do canal será indicado independentemente do ajuste do modo de Superposição.
- Cada vez que você pressiona **OSD** ou **DISPLAY**, a indicação no painel frontal muda na seguinte ordem: leitura do contador → número do canal → hora do relógio. (O número do canal não é exibido durante a reprodução).

#### A indicação de superposição na tela da TV informa o que o videocassete está executando.

##### Canal sintonizado ou modo AUX (auxiliar)

Quando o canal é alterado, o novo canal é mostrado na tela por 5 segundos.

##### Hora do relógio

##### Indicador de posição da fita

##### Indicador de Sistema de Vídeo

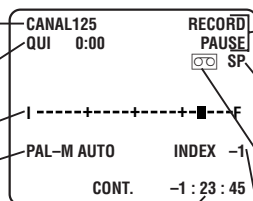

Leitura do contador

Indicação INDEX

##### Modo de operação

Quando o modo de operação é alterado, o novo modo é mostrado - RECORD (5 seg.), PLAY (5 seg.), FF/REW (5 seg. quando ativado do modo de parada), RECORD PAUSE (pelo tempo que a pausa estiver acionada), e ITR\*\*\* (5 seg.).

##### Indicação de velocidade da fita

##### Marca de "Cassete Inserido"

Quando um cassete é inserido, a marca é mostrada por 5 segundos. Ela acende-se quando a tecla EJECT do videocassete é apertada.



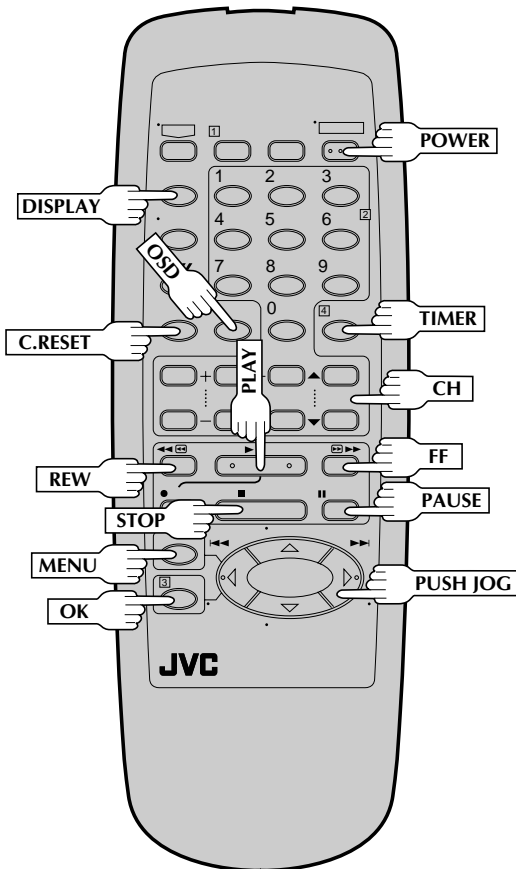
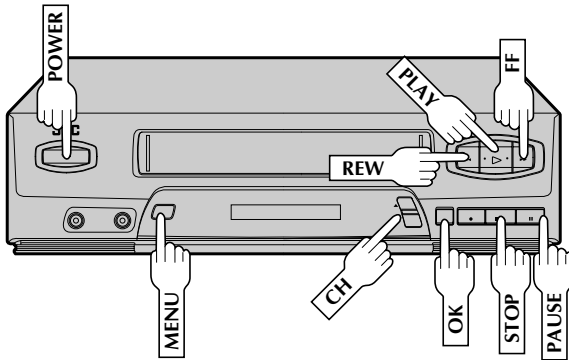

## Reprodução repetida

### 1 ATIVE A REPETIÇÃO

Mantenha apertada **PLAY** (até "■" piscar no visor do painel frontal) durante a reprodução, e então libere-a.

- A fita inteira é reproduzida 50 vezes.

### 2 PARE A REPETIÇÃO

Para parar, aperte **STOP** em qualquer momento.

#### NOTA:

Apertando-se as teclas **PLAY**, **REW**, **FF**, **PAUSE** ou **PUSH JOG** < ou > também cessa a Reprodução Repetida.

## Reinício do contador

### 1 REAJUSTE O CONTADOR A ZERO

Aperte **C.RESET**.

#### NOTA:

Mediante o pressionamento da tecla **OSD** ou **DISPLAY**, pode-se alterar a indicação, de forma a obter a leitura do contador, o número de canal ou a hora do relógio. (O número de canal não é mostrado durante a reprodução.) Se "**SUPERPOSIÇÃO**" for ajustado para "**SIM**", a indicação de superposição aparecerá na tela da TV (☞ pág. 15).

## Indicador de posição da fita

O indicador de posição da fita aparece na tela quando, durante o modo de parada, são apertadas as teclas **FF** ou **REW**, ou se executa uma Busca por Índex. A posição de "■" em relação a "I" (Início) ou "F" (Final) indicam a posição da fita.

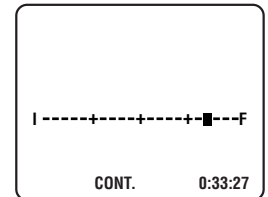

#### NOTAS:

- "**SUPERPOSIÇÃO**" deve ser ajustada a "**SIM**", ou o indicador não aparecerá (☞ pág. 15).
- O Indicador de Posição da Fita pode levar alguns segundos para ser indicado.

## Memória da próxima função

A Memória da Próxima Função "diz" ao videocassete o que fazer após o retrocesso da fita. Antes de prosseguir, assegure-se de que o videocassete esteja no modo de parada.

**a-** Para o Início Automático da Reprodução Após Retrocesso da Fita...

... pressione **REW** e então **PLAY** dentro de 2 segundos.

**b-** Para Desligar a Alimentação Após Retrocesso da Fita...

... pressione **REW** e então **POWER** dentro de 2 segundos.

**c-** Para a Prontidão do Timer Automático Após Retrocesso da Fita...

... pressione **REW** e então **TIMER** dentro de 2 segundos.

#### NOTA:

Não é possível selecionar as funções do Timer Automático, caso a lingueta de segurança de gravação da fita cassete tenha sido removida.



## Ajuste de imagem

Esse recurso ajuda você a ajustar a qualidade da imagem reproduzida de acordo com sua preferência. O padrão é "AUTO".

1

### ACESSE A TELA DO MENU PRINCIPAL

Aperte MENU.

2

### ACESSE A TELA DE AJUSTE DE FUNÇÃO

Desloque a barra de destaque (seta) até "AJUSTES DE FUNÇÕES" mediante o pressionamento de CH ▲▼ ou ▲▽, e então aperte OK ou ▷.

3

### SELECIONE O MODO DE AJUSTE DE IMAGEM

Desloque a barra de destaque (seta) para "AJUSTE DE IMAGEM" pressionando CH ▲▼ ou ▲▽; a seguir, pressione OK ou ▷ para selecionar o modo desejado.

**AUTO\***: Selecione esse modo normalmente. Ele ajusta a qualidade da imagem automaticamente.

\* Se B.E.S.T. for ajustado para "NÃO" (pág. 18), você só conseguirá selecionar "NORMAL" ao invés de "AUTO".

**EDIÇÃO**: Selecione esse modo quando for copiar fitas.

**SUAVE**: Selecione esse modo quando quiser suavizar a imagem.

**REALCE**: Selecione esse modo quando quiser aumentar a nitidez da imagem.

B. E. S. T.	FUNÇÃO	SIM
→	AJUSTE DE IMAGEM	AUTO
	TIMER AUTOMÁTICO	NÃO
	SUPERPOSIÇÃO	SIM
	AUTO SP→EP TIMER	NÃO
	ESTAB. DE VIDEO	NÃO
	PRÓXIMA PÁGINA	
	APERTE (▲, ▼) E DEPOIS (OK)	
	APERTE (MENU) P/CONCLUIR	

### NOTAS:

- Quando você seleciona "EDIÇÃO", "REALCE" ou "SUAVE", o modo selecionado não muda até que você faça uma nova seleção.
- Ao selecionar "EDIÇÃO" para copiar fitas, certifique-se de selecionar "AUTO" (ou "NORMAL" se B.E.S.T. estiver ajustado para "NÃO") depois de copiar as fitas.

4

### RETORNE À TELA NORMAL

Aperte MENU.

### NOTA:

Selecione "EDIÇÃO" quando estiver copiando fitas. Consulte a página 27.

## Estabilizador de vídeo

Mediante a ativação do Estabilizador de Vídeo, é possível corrigir vibrações na imagem quando gravações instáveis realizadas em outro videocassete são reproduzidas. Quando esta função é ajustada a "SIM", vibrações verticais são automaticamente corrigidas. \*O pré-ajuste inicial é "NÃO".

1

### ACESSE A TELA DO MENU PRINCIPAL

Aperte MENU.

2

### ACESSE A TELA DE AJUSTE DE FUNÇÃO

Desloque a barra de destaque (seta) até "AJUSTES DE FUNÇÕES" mediante o pressionamento de CH ▲▼ ou PUSH JOG ▲▽, e então aperte OK ou PUSH JOG ▷.

MENU PRINCIPAL		
→	AJUSTES DE FUNÇÕES	
	AJUSTES DO TUNER	
	AJUSTE DO RELÓGIO	
	APERTE (▲, ▼), E DEPOIS (OK)	
	APERTE (MENU) P/CONCLUIR	

### ATIVE O ESTABILIZADOR DE VÍDEO

Desloque a barra de destaque (seta) até "ESTAB. DE VIDEO" mediante o pressionamento de CH ▲▼ ou PUSH JOG ▲▽, e então aperte OK ou PUSH JOG ▷ para ajustar a "SIM".

B. E. S. T.	FUNÇÃO	SIM
	AJUSTE DE IMAGEM	AUTO
	TIMER AUTOMÁTICO	NÃO
	SUPERPOSIÇÃO	SIM
	AUTO SP→EP TIMER	NÃO
→	ESTAB. DE VIDEO	SIM
	PRÓXIMA PÁGINA	
	APERTE (▲, ▼) E DEPOIS (OK)	
	APERTE (MENU) P/CONCLUIR	

4

### RETORNE À TELA NORMAL

Aperte MENU.

### NOTAS:

- Quando terminar de assistir à fita, certifique-se de ajustá-lo de volta para "NÃO".
- Independentemente do ajuste, esta função não tem efeito durante gravações e durante a reprodução com efeitos especiais.
- As indicações do modo de Superposição podem tremular verticalmente quando "ESTAB. DE VIDEO" é ajustado a "SIM".
- Para assistir às gravações com detalhes, é necessário ajustar o estabilizador do vídeo para "NÃO".

# Sistema de imagem B.E.S.T.

Ligue o televisor e selecione o canal programado para o videocassete, 3 ou 4 (ou o modo AV).

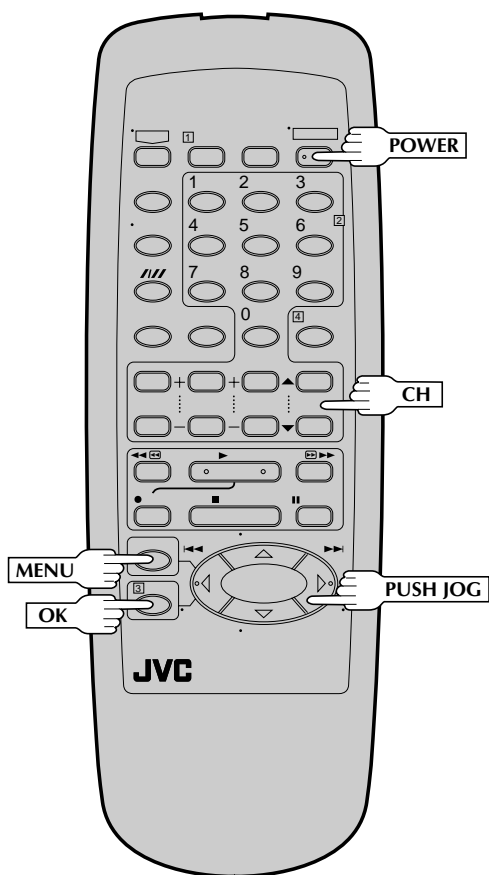
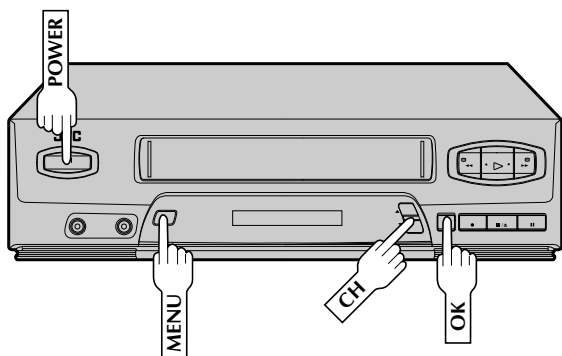

B.E.S.T. (Rastreo de Sinal Equalizado Bicondicional) verifica as condições da fita durante a gravação e a reprodução, e compensa por reproduções insatisfatórias para proporcionar imagens de gravação e reprodução da melhor qualidade. \*O pré-ajuste inicial é "SIM".

## Preparação

### 1 ATIVE O VIDEOCASSETE

Aperte **POWER**.

### 2 ABRA A TELA DE MENU PRINCIPAL

Aperte **MENU**.

### 3 ACESSE A TELA DE AJUSTE DE FUNÇÃO

Aperte **CH ▲▼** ou **PUSH JOG ▲▼**, para deslocar a barra de destaque (seta) até "AJUSTES DE FUNCÕES" então aperte **OK** ou **PUSH JOG ▷**.

MENU PRINCIPAL	
→	<b>AJUSTES DE FUNCÕES</b>
	AJUSTES DO TUNER
	AJUSTE DO RELÓGIO
APERTE (▲, ▼), E DEPOIS (OK) APERTE (MENU) P/CONCLUIR	

### 4 SELECIONE O MODO B.E.S.T.

Pressione **CH ▲▼** ou **PUSH JOG ▲▼** para deslocar a barra de destaque (seta) até "B.E.S.T." e então aperte **OK** ou **PUSH JOG ▷** para ajustar a "SIM" ou "NÃO".

FUNÇÃO		
→	<b>B.E.S.T.</b>	<b>SIM</b>
	AJUSTE DE IMAGEM	AUTO
	TIMER AUTOMÁTICO	NÃO
	SUPERPOSIÇÃO	SIM
	AUTO SP→EP TIMER	NÃO
	ESTAB. DE VIDEO	NÃO
	PRÓXIMA PÁGINA	
APERTE (▲, ▼) E DEPOIS (OK) APERTE (MENU) P/CONCLUIR		

#### NOTA:

Na gravação ou reprodução de fitas gravadas neste videocassete, ajuste B.E.S.T. a "SIM".

### 5 RETORNE À TELA NORMAL

Aperte **MENU**.

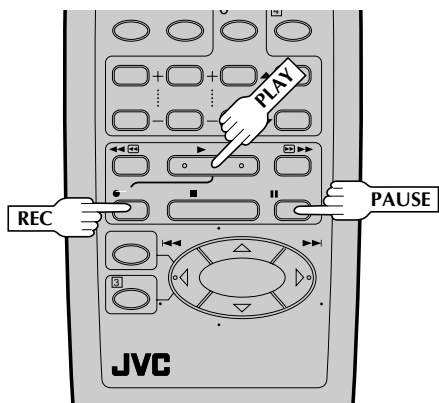
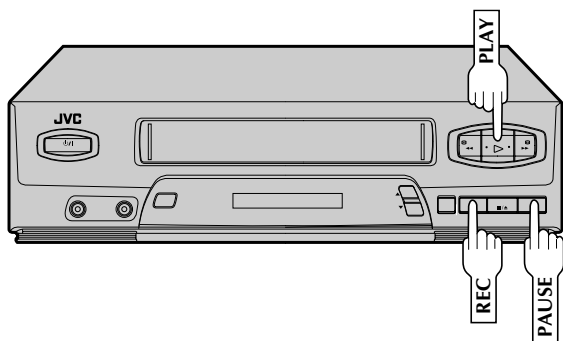

## Gravação

Execute os passos de 1 a 3 na página 12 ("Gravação simples") antes de prosseguir.

# 1

## INICIE A GRAVAÇÃO

Mantenha apertado **REC** e aperte **PLAY** no controle remoto, ou aperte **REC** no painel frontal do videocassete.

- O videocassete leva cerca de 7 segundos para avaliar a qualidade da fita em uso, e então inicia a gravação com o nível de imagem otimizado.

DURANTE B.E.S.T.

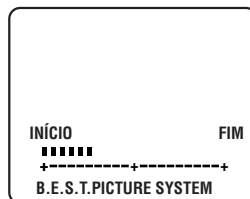

B.E.S.T. COMPLETO

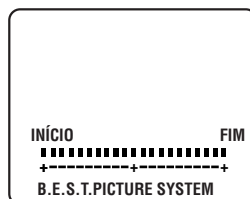

## NOTAS:

- B.E.S.T. funciona no início da primeira gravação tanto em SP como em EP, após a inserção do cassete de vídeo. Não funciona durante as gravações.
- No caso de gravação temporizada, B.E.S.T. funciona antes da primeira gravação temporizada, tanto em SP como em EP, após a inserção do cassete de vídeo (sem levar em consideração a velocidade da fita selecionada para tal gravação).
- Uma vez que o cassete é ejetado, o dado B.E.S.T. é cancelado. Na próxima vez que o cassete é usado para gravação, B.E.S.T. é reexecutado.
- Durante o funcionamento de B.E.S.T., a tecla **PAUSE** não funcionará.
- Para exibir o Sistema de Imagem B.E.S.T., a "SUPERPOSIÇÃO" deve ser ajustada para "SIM"; do contrário, a tela do Sistema de Imagem não aparecerá (☞ pág. 15).

## Reprodução

O videocassete tem acesso à qualidade da fita, uma vez que seja iniciada a sua reprodução.

Execute os passos 1 e 2 na página 11 ("Reprodução simples") antes de começar.

# 1

## ACIONE A REPRODUÇÃO

Aperte **PLAY**.

- O videocassete ajusta a qualidade de imagem da reprodução baseado na qualidade da fita em uso.

—B.E.S.T. PICTURE SYSTEM—

## NOTAS:

- No uso de fitas alugadas ou fitas gravadas em outros videocassetes, ajuste "B.E.S.T." no passo 4 do procedimento de Preparação para "SIM" ou "NÃO", conforme queira (☞ pág. 18).
- A tela do Sistema de Imagem B.E.S.T. aparece somente no início do rastreamento automático. Mesmo que a tela não apareça após isto, a função B.E.S.T. é operacional.
- Para exibir a tela do Sistema de Imagem B.E.S.T., a "SUPERPOSIÇÃO" deve ser ajustada a "SIM"; do contrário, a tela do Sistema de Imagem B.E.S.T. não aparecerá (☞ pág. 15).

## ATENÇÃO:

- Visto que B.E.S.T. ocorre antes do início real da gravação, há um atraso de cerca de 7 segundos após **REC** e **PLAY** no controle remoto ou **REC** no painel frontal tiverem sido pressionadas. Para assegurar que o programa ou a cena desejada seja completamente gravada, primeiro execute os passos a seguir:
  - 1) Mantenha apertada **PAUSE** e aperte **REC** para acionar o modo de gravação em pausa.
    - O videocassete, então, verifica automaticamente as condições da fita e, após cerca de 7 segundos, reintroduz o modo de gravação em pausa.
  - 2) Aperte **PLAY** para iniciar a gravação.
- Caso queira desviar-se de B.E.S.T. e iniciar a gravação imediatamente, ajuste "B.E.S.T." a "NÃO" no passo 4 do procedimento de preparação (☞ pág. 18).

# Sistema de vídeo

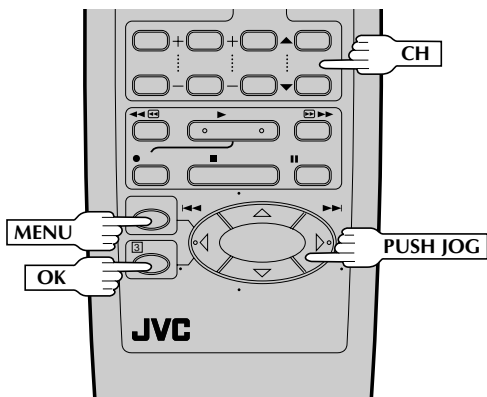
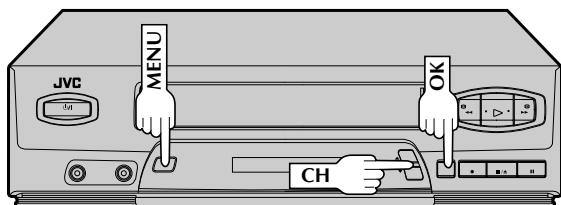

## Durante a gravação:

PAL-M	Ajuste a este modo quando a gravação de sinais PAL-M.
NTSC	Ajuste a este modo na gravação de sinais NTSC (ou dublagem de/a um videocassete NTSC).

## Durante a reprodução:

AUTO	Ajuste a este modo em reproduções de cassetes num televisor PAL-M; este modo automaticamente detecta fitas PAL-M ou NTSC e ajusta o sistema de cores apropriado.
PAL-M	Ajuste a este modo quando reproduzir uma fita PAL-M, que não possa ser reproduzida corretamente no modo AUTO, num televisor PAL-M.
NTSC → PAL-M	Ajuste a este modo quando reproduzir uma fita NTSC que não possa ser reproduzida corretamente no modo AUTO, num televisor PAL-M.
NTSC	Ajuste a este modo quando reproduzir uma fita NTSC em um televisor NTSC.

\* Fitas PAL podem ser reproduzidas corretamente em um televisor PAL-M independentemente do ajuste do sistema de cores. Entretanto, o contador de fita estará incorreto.

## NOTAS:

- Com algumas fitas, os sinais de fita podem não ser detectados apropriadamente, mesmo no modo NTSC → PAL-M ou PAL-M.
- Durante a busca, a câmara lenta, a imagem estática ou a reprodução quadro-a-quadro, caso os sinais da fita se alterem de NTSC para PAL-M ou vice-versa, os sinais da fita podem não ser detectados apropriadamente.

## 1 ABRA A TELA DO MENU PRINCIPAL

Aperte MENU.

## 2 ABRA A TELA DE AJUSTE DAS FUNÇÕES

Desloque a barra de destaque (seta) até "AJUSTES DE FUNÇÕES", apertando CH ▲▼ ou PUSH JOG ▲▼, e então aperte OK ou PUSH JOG ▷.

## 3 ACESSE O MODO DE AJUSTE DO SISTEMA DE GRAVAÇÃO

Desloque a barra de destaque (seta) até "SIST. GRAVAÇÃO" mediante o pressionamento de CH ▲▼ ou PUSH JOG ▲▼ e então aperte OK ou PUSH JOG ▷ para ajustar a "PAL-M" ou "NTSC".

- Consulte o quadro abaixo à esquerda.

FUNÇÃO	
→ B. E. S. T.	SIM
AJUSTE DE IMAGEM	AUTO
TIMER AUTOMÁTICO	NÃO
SUPERPOSIÇÃO	SIM
AUTO SP → EP TIMER	NÃO
ESTAB. DE VÍDEO	NÃO
PRÓXIMA PÁGINA	
APERTE (▲, ▼) E DEPOIS (OK)	
APERTE (MENU) P/CONCLUIR	



PÁGINA ANTERIOR	
→ SIST. GRAVAÇÃO	PAL-M
SIST. REPROD.	AUTO
APERTE (▲, ▼) E DEPOIS (OK)	
APERTE (MENU) P/CONCLUIR	

## 4 ACESSE O MODO DE AJUSTE DO SISTEMA DE REPRODUÇÃO

Desloque a barra de destaque (seta) até "SIST. REPROD." mediante o pressionamento de CH ▲▼ ou PUSH JOG ▲▼ e então aperte OK ou PUSH JOG ▷ para ajustar a "AUTO", "PAL-M", "NTSC → PAL-M" ou "NTSC".

- Consulte a lista abaixo à esquerda.

FUNÇÃO	
→ B. E. S. T.	SIM
AJUSTE DE IMAGEM	AUTO
TIMER AUTOMÁTICO	NÃO
SUPERPOSIÇÃO	SIM
AUTO SP → EP TIMER	NÃO
ESTAB. DE VÍDEO	NÃO
PRÓXIMA PÁGINA	
APERTE (▲, ▼) E DEPOIS (OK)	
APERTE (MENU) P/CONCLUIR	



PÁGINA ANTERIOR	
→ SIST. GRAVAÇÃO	PAL-M
→ SIST. REPROD.	AUTO
APERTE (▲, ▼) E DEPOIS (OK)	
APERTE (MENU) P/CONCLUIR	

## 5 RETORNE À TELA NORMAL

Aperte MENU.

# Funções de gravação

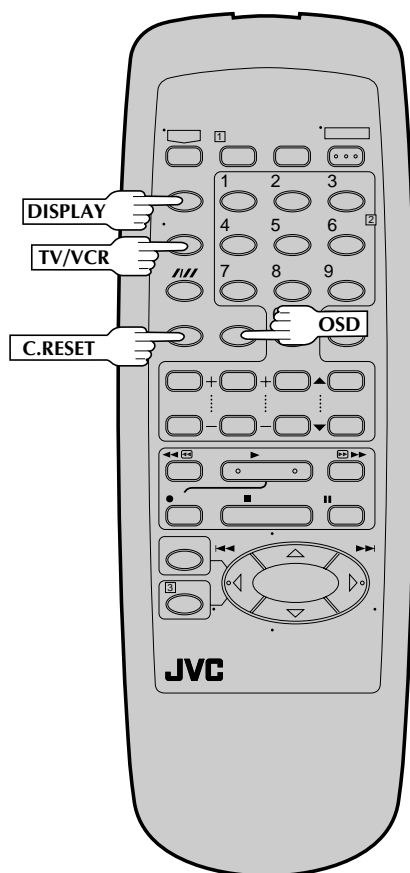

## Gravação de um programa enquanto se assiste a um outro

### 1 ACIONE O MODO TV

Durante a gravação...

- Pressione **TV/VCR**. O indicador VCR do videocassete apaga-se. (Caso esteja utilizando a conexão RF (☞ pág. 4) para assistir à saída do seu videocassete, a transmissão de TV em gravação desaparece.)
- Caso esteja utilizando a conexão AV (☞ pág. 4) para assistir à saída do seu videocassete, altere o modo de entrada do televisor de AV para TV.

### 2 SELECIONE O CANAL PARA A MONITORIZAÇÃO

Use o seletor de canais de TV para ajustar o canal àquele desejado.

## Indicação do tempo decorrido de gravação

### 1 REAJUSTE O CONTADOR A ZERO

Antes de iniciar a gravação, aperte **C.RESET**. O contador retorna a zero e indica o tempo decorrido exato à medida que a fita corre.

### 2 INDIQUE O TEMPO DECORRIDO

Durante a gravação aperte **OSD** ou **DISPLAY** em qualquer momento para ver o tempo decorrido. Todas as indicações correspondentes ao estado corrente do videocassete são indicadas por 5 segundos. A indicação do contador permanece na tela, indicando o tempo decorrido. Aperte **OSD** ou **DISPLAY** novamente para retirar a indicação.

- Assegure-se de que "SUPERPOSIÇÃO" está ajustada em "SIM" (☞ pág. 15).
- As indicações não serão gravadas.
- Cada vez que você pressiona **OSD** ou **DISPLAY**, a indicação no painel frontal muda na seguinte ordem: leitura do contador → número do canal → hora do relógio. (O número do canal não é exibido durante a reprodução).

# Programação do timer expresso

Ligue o televisor e selecione o canal programado para o videocassete, 3 ou 4 (ou o modo AV).

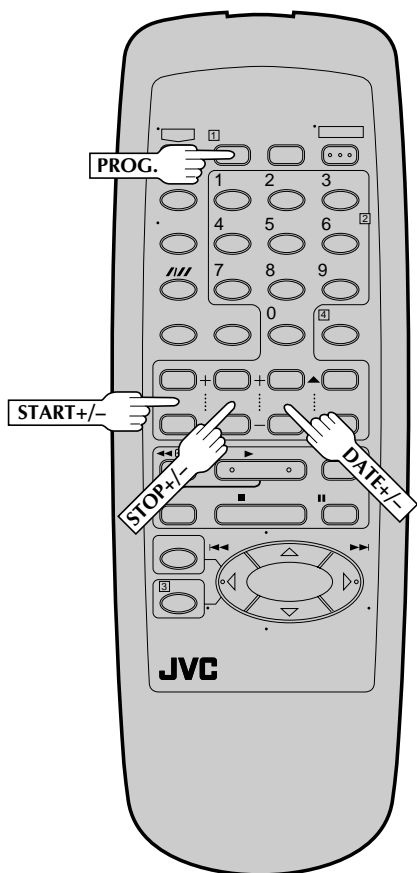
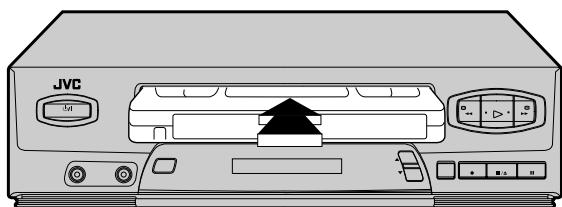

Pode-se programar diretamente o timer do videocassete para gravar um máximo de 8 shows, até um ano à frente. Lembre-se, o relógio deve ser acertado antes que se possa programar o timer (ver pág. 6 ou 8).

## 1 INSIRA UMA FITA DE VÍDEO

Certifique-se de que a lingüeta de segurança de gravação esteja intacta. Em caso negativo, cubra o orifício com fita adesiva e então insira a fita cassete no gravador videocassete.

- O videocassete é ligado e o contador é reiniciado automaticamente.

## 2 ACESSE A TELA DE PROGRAMA

Pressione **PROG.**. (Caso esteja começando agora, "PROGRAMA 1" aparecerá.)

PROGRAMA 1			
INÍCIO	→	FIM	
--:--		--:--	
DATA		CANAL	
--/--		-- SP	
APERTE (+/-, SP/EP, 8=DIAR. 9=SEMANAL) E DEPOIS (OK) APERTE (PROG.) P/CONCLUIR			

## 3 AJUSTE A HORA DE INÍCIO DO PROGRAMA

Pressione **START +/-** para introduzir a hora de início da gravação desejada.

- Mantenha pressionada **START +/-** para alterar os dígitos em incrementos de 30 minutos, ou pressione e libere a tecla repetidamente para deslocar 1 minuto por vez.

PROGRAMA 1			
INÍCIO	→	FIM	
20:00		--:--	
DATA		CANAL	
--/--		-- SP	
APERTE (+/-, SP/EP, 8=DIAR. 9=SEMANAL) E DEPOIS (OK) APERTE (PROG.) P/CONCLUIR			

## 4 AJUSTE A HORA DE TÉRMINO DO PROGRAMA

Pressione **STOP +/-** para introduzir a hora de término da gravação desejada.

- Mantenha pressionada **STOP +/-** para alterar os dígitos em incrementos de 30 minutos, ou pressione e libere a tecla repetidamente para deslocar 1 minuto por vez.

## 5 AJUSTE A DATA DO PROGRAMA

Pressione **DATE +/-**. (A data corrente é exibida na tela. A data introduzida aparece no seu lugar.)

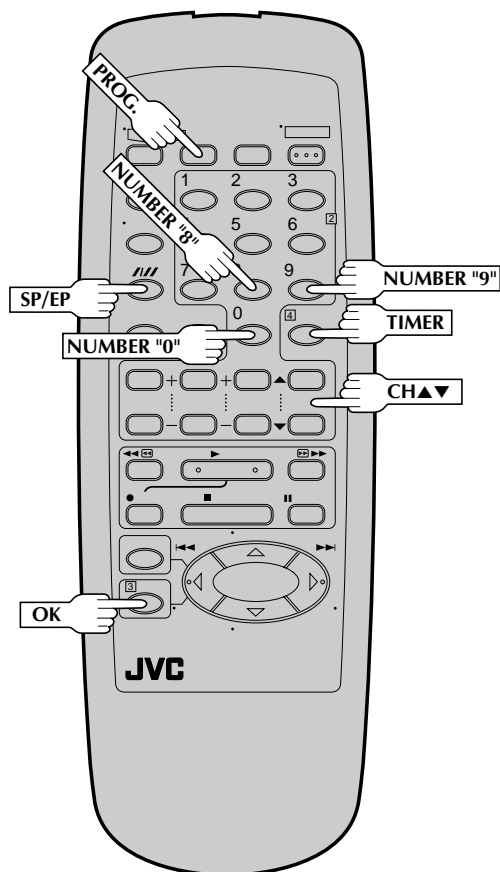

## 6 AJUSTE O NÚMERO DO CANAL

Pressione **CH ▲▼**.

- Mantendo-se pressionada **CH ▲▼**, os canais serão rapidamente explorados.
- Caso utilize uma caixa de cabo, não o canal a ser gravado. O canal a ser gravado deve ser selecionado na caixa de cabo. (O canal da caixa de cabo é o canal do videocassete que exibe os canais recebidos pela caixa de cabo.)
- Para gravar temporizadamente canais por cabo ou por satélite através de um sintonizador externo ligado aos conectores de entrada externa do videocassete, pressione a tecla **NUMBER "0"** de maneira que "F-1" apareça no lugar de um número de canal.

## 7 AJUSTE A VELOCIDADE DA FITA

Aperte **SP/EP** para ajustar a velocidade da fita.

## 8 RETORNE À TELA NORMAL

Pressione **PROG.** ou **OK**. "PROGRAMAÇÃO CONCLUÍDA" aparece na tela por cerca de 5 segundos e então a tela normal retorna.

## 9 ACIONE O MODO DO TIMER

Pressione **TIMER**. O videocassete desliga-se automaticamente e "⊙" é indicado no painel mostrador.

### ATENÇÃO

Caso haja um conflito na agenda do timer e um programa sobreponha outro, somente as partes mostradas abaixo em cinza serão gravadas.

**Padrão 1:** O programa com o menor número de programa será gravado.

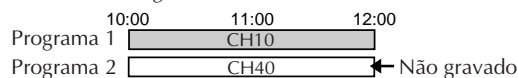

**Padrão 2:** O programa transmitido mais cedo será gravado.

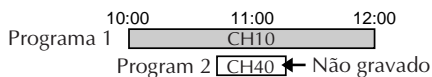

**Padrão 3:** O programa transmitido mais cedo será gravado, seguido pela porção restante do outro programa.

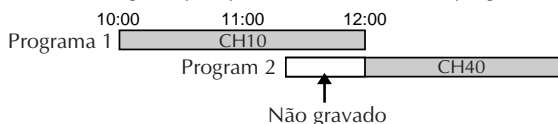

Para gravar temporizadamente seriados semanais ou diários... a qualquer momento durante os passos de 2 a 8, pressione **WEEKLY** (tecla **NUMBER "9"**) para seriados semanais, ou **DAILY** (tecla **NUMBER "8"**) para seriados diários (Segunda a Sexta-feira). "SEMANAL" ou "DIÁRIA" aparece na tela. Pressionando-se novamente a tecla, a indicação correspondente desaparecerá.

### NOTAS:

- Para desativar o timer antes do início da gravação, aperte **TIMER** novamente. Aperte uma vez mais para reacioná-lo.
- Se ocorrer uma queda de energia após a programação, a memória do videocassete mantém as seleções efetuadas (caso a bateria de Lithium não esteja descarregada).
- Programas que se iniciam após a meia-noite devem ter a data do dia seguinte.
- Após a gravação temporizada ter-se completado, a alimentação do videocassete desligar-se-á automaticamente.
- Pode-se programar o timer durante o andamento de uma gravação regular; o menu na tela não será gravado.
- Caso o final da fita seja alcançado durante a gravação temporizada, o cassette é automaticamente ejetado.
- Na gravação temporizada de canais por cabo ou por satélite através de um sintonizador externo, certifique-se de manter a alimentação da caixa de cabo ou do receptor por satélite ligada (SIM).



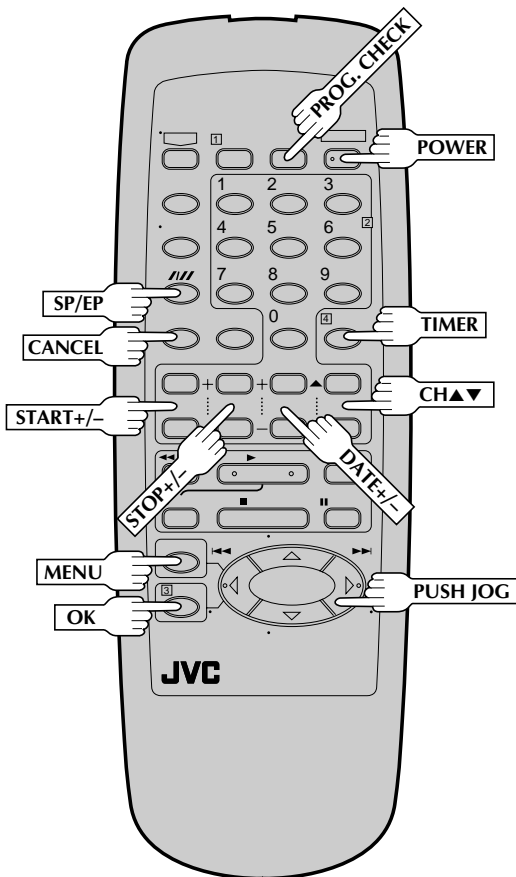
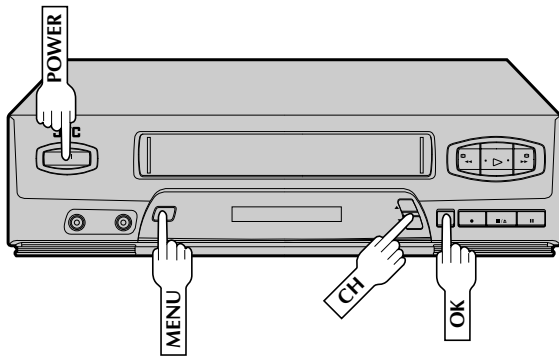

## Verificação, cancelamento e revisão de programas

### 1 DESACIONE O TIMER

Aperte **TIMER** e então aperte **POWER**.

### 2 ACESSE A TELA DE CHECAGEM DO PROGRAMA

Pressione **PROG. CHECK**.

PR	INÍCIO	FIM	CANAL	DATA
1	20:00	22:00	12	24/12
2	10:00	10:45	40	25/12
3	23:30	1:00	125	25/12
4				
5				
6				
7				
8				

APORTE (CHECK) P/PROXIMA

### 3 ACESSE A TELA DE PROGRAMA

Pressione novamente **PROG. CHECK** para checar mais informações.

Cada vez que **PROG. CHECK** for pressionada, aparecerá a informação do próximo programa.

## Para cancelar ou revisar um programa. . .

### 4 CANCELE OU REVISE UM PROGRAMA

Para cancelar um programa, pressione **CANCEL**.  
Para revisar um programa, pressione a tecla apropriada: **START +/-**, **STOP +/-**, **DATE +/-**, **CH▲▼**, **SP/EP**.

### 5 RETORNE À TELA NORMAL

Pressione **PROG. CHECK** quantas vezes for necessário.  
Se ainda houver programas restantes, vá para o passo **6**.

### 6 REACIONE O TIMER

Aperte **TIMER**.



## Timer SP→EP automático

Caso, na gravação pelo modo de velocidade SP, não haja fita suficiente para gravar o programa inteiro, o videocassete comutase automaticamente para o modo EP, a fim de possibilitar a gravação completa. Esta função é especialmente conveniente na gravação de programas de mais de 2 horas de duração.

### Por exemplo...

Gravação de um programa de 140 minutos de duração em uma fita de 120 minutos.

Aproximadamente 110 minutos    Aproximadamente 30 minutos

Modo SP	Modo EP
---------	---------

Total de 140 minutos

Certifique-se de ajustar "AUTO SP→EP TIMER" a "SIM" na tela da função antes de executar a programação do timer.

## 1 ABRA A TELA DO MENU PRINCIPAL

Aperte MENU.

## 2 ABRA A TELA DE AJUSTE DAS FUNÇÕES

Desloque a barra de destaque (seta) até "AJUSTES DE FUNÇÕES" mediante o pressionamento de CH▲▼ ou PUSH JOG Δ∇, e então aperte OK ou PUSH JOG ▷.

## 3 ABRA A TELA DO TIMER SP→EP AUTOMÁTICO

Desloque a barra de destaque (seta) até "AUTO SP→EP TIMER" mediante o pressionamento de CH▲▼ ou PUSH JOG Δ∇, e então aperte OK ou PUSH JOG ▷ para ajustar a "SIM".

FUNÇÃO		
B. E. S. T.		SIM
AJUSTE DE IMAGEM		AUTO
TIMER AUTOMÁTICO		NÃO
SUPERPOSIÇÃO		SIM
→AUTO SP→EP TIMER		SIM
ESTAB. DE VIDEO		NAO
PRÓXIMA PÁGINA		
APERTE (▲, ▼) E DEPOIS (OK)		
APERTE (MENU) P/CONCLUIR		

## 4 RETORNE À TELA NORMAL

Aperte MENU.

## Timer automático

Quando ativada, esta função automaticamente aciona o timer quando a alimentação do videocassete é desligada, e desaciona quando a alimentação é ligada.

## 1 ABRA A TELA DO MENU PRINCIPAL

Aperte MENU.

## 2 ABRA A TELA DO AJUSTE DE FUNÇÕES

Desloque a barra de destaque (seta) até "AJUSTES DE FUNÇÕES" mediante o pressionamento de CH▲▼ ou PUSH JOG Δ∇, e então aperte OK ou PUSH JOG ▷.

## 3 SELECIONE O MODO

Desloque a barra de destaque (seta) até "TIMER AUTOMÁTICO" mediante o pressionamento de CH▲▼ ou PUSH JOG Δ∇, e então aperte PUSH JOG ▷ para ajustar a "SIM" ou "NÃO".

FUNÇÃO		
B. E. S. T.		SIM
AJUSTE DE IMAGEM		AUTO
→TIMER AUTOMÁTICO		NÃO
SUPERPOSIÇÃO		SIM
AUTO SP→EP TIMER		NÃO
ESTAB. DE VIDEO		NÃO
PRÓXIMA PÁGINA		
APERTE (▲, ▼) E DEPOIS (OK)		
APERTE (MENU) P/CONCLUIR		

## 4 RETORNE À TELA NORMAL

Aperte MENU.

### NOTA:

Por questões de segurança, quando "TIMER AUTOMÁTICO" é ajustado a "NÃO", todas as outras funções do videocassete são desativadas enquanto o modo do Timer estiver acionado. Para desacionar o timer, aperte TIMER.

### NOTAS:

- Caso tenha programado o videocassete para gravar 2 ou mais programas temporizados, o segundo programa e aqueles posteriores poderão não caber na fita, caso o modo do Timer SP→EP Automático seja ajustado a "SIM". Neste caso, certifique-se de que o modo não esteja acionado, e então ajuste a velocidade da fita manualmente durante a programação do timer.
- Para assegurar que a gravação caiba na fita, esta função pode deixar um pequeno trecho não-gravado no final da fita.
- Pode haver algum ruído no ponto da fita onde o videocassete comuta da velocidade SP para a EP.
- A função do Timer SP→EP Automático não está disponível durante a ITR (Gravação Temporizada Instantânea), e a função não atuará apropriadamente com nenhum outro tipo de cassete que não os seguintes: T (ST)-30, T (ST)-60, T (ST)-90 e T (ST)-120.

# Gravação temporizada instantânea (ITR)

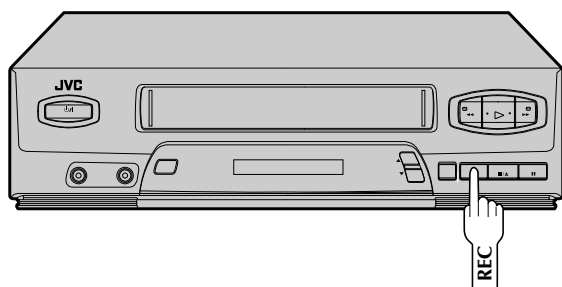

Este fácil método permite-lhe gravar de 30 minutos a 6 horas (seleccionável em incrementos de 30 minutos), e desliga o videocassete após o término da gravação.

## 1 ACIONE A GRAVAÇÃO

Aperte **REC** no painel frontal.

## 2 ACIONE O MODO ITR

Aperte novamente **REC**. "●" pisca e 0:30 aparece no visor do painel frontal.

## 3 AJUSTE A DURAÇÃO DA GRAVAÇÃO

Caso queira gravar por mais de 30 minutos, aperte **REC** para estender o tempo. Cada vez que se aperta a tecla, o tempo de gravação estende-se em 30 minutos.

### NOTAS:

- Pode-se executar ITR somente usando-se a tecla **REC** no painel frontal do videocassete.
- Após o ajuste da hora, aparece a indicação prévia.
- Para verificar o tempo restante de gravação, aperte **REC** uma vez durante a gravação, e o tempo restante é indicado por cerca de 5 segundos. Tenha cuidado para não apertar novamente durante estes 5 segundos, ou adicionará mais 30 minutos à gravação.

# Edição em um outro videocassete

Pode-se utilizar este videocassete como o reproduutor e um outro como o gravador.

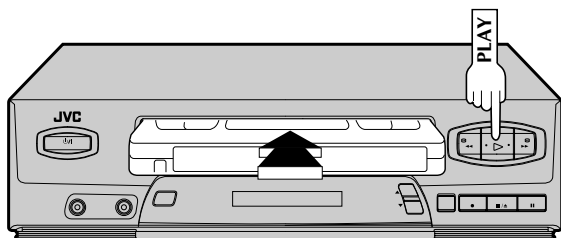
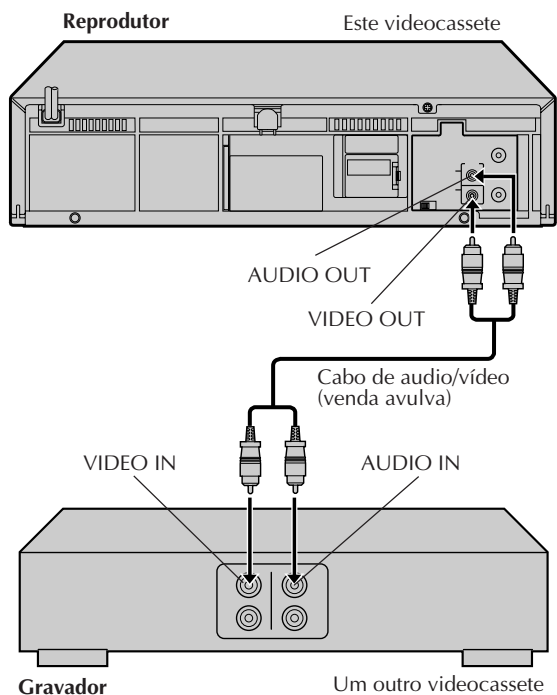

1

## EFETUE AS LIGAÇÕES

Conecte um cabo AV entre os conectores VIDEO OUT e AUDIO OUT do seu videocassete e os conectores VIDEO IN e AUDIO IN de um outro videocassete.

- Na conexão a um videocassete Hi-Fi, ligue o conector AUDIO OUT deste videocassete ao conector AUDIO IN L do videocassete Hi-Fi.

2

## INSIRA CASSETES

Insira a cassette de reprodução neste videocassete e a cassette a ser gravada no outro videocassete.

3

## AJUSTE O MODO DE ENTRADA DO GRAVADOR

Ajuste o modo de entrada auxiliar (AV) do outro videocassete.

4

## SELECIONE "EDIÇÃO" NO MODO DE AJUSTE DE IMAGEM

Siga as instruções da seção "Ajuste de Imagem" na página 17 e depois selecione "EDIÇÃO".

### NOTA:

Ao selecionar "EDIÇÃO" para copiar fitas, certifique-se de selecionar "AUTO" (ou "NORMAL" se "B.E.S.T." estiver ajustado em "NÃO").

5

## ACIONE O REPRODUTOR

Pressione **PLAY** no seu videocassete.

### NOTA:

Caso não queira gravar a indicação superposta na fita editada, certifique-se de ajustar "SUPEPOSIÇÃO" a NÃO antes de pressionar **PLAY** (☞ pág. 15).

6

## ACIONE O GRAVADOR

Ajuste o outro videocassete ao seu modo de gravação.

# Edição a partir de uma câmera ou um outro videocassete

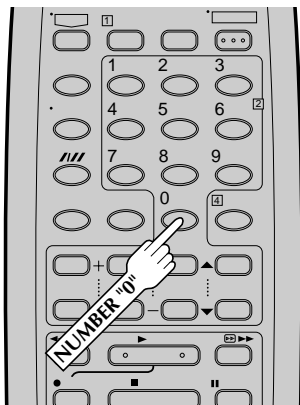
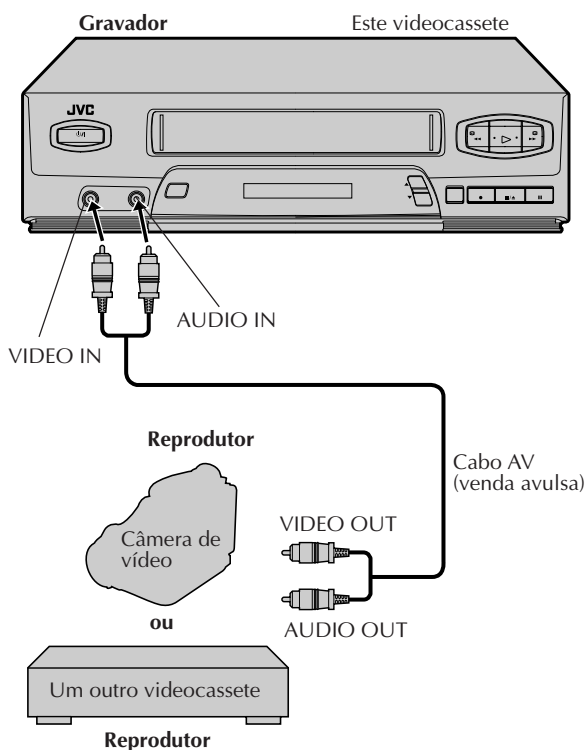

Pode-se utilizar uma câmera de vídeo ou um outro videocassete como o reprodutor fonte e este videocassete como o gravador.

## 1 EFETUE AS LIGAÇÕES

Conecte um cabo AV entre os conectores VIDEO OUT e AUDIO OUT da câmera de vídeo ou videocassete de reprodução e os conectores VIDEO IN e AUDIO IN deste videocassete.

- Na utilização de uma câmera de vídeo Hi-Fi ou videocassete Hi-Fi, ligue o seu conector AUDIO OUT L ao conector AUDIO IN deste videocassete.

## 2 INSIRA UM CASSETTE

Insira a fita de vídeo a ser gravada neste videocassete, e a fita de vídeo de reprodução na câmera de vídeo ou videocassete de reprodução.

## 3 AJUSTE O MODO DE ENTRADA DO VIDEOCASSETE

Ajuste a "AUX". Pressione a tecla **NUMBER "0"** e/ou **CH** para selecionar, conforme o conector em uso: "F-1" para o conector AUDIO/VIDEO IN frontal.

## 4 SELECIONE "EDIÇÃO" NO MODO DE AJUSTE DE IMAGEM

Siga as instruções da seção "Ajuste de Imagem" na página 17 e depois selecione "EDIÇÃO".

### NOTA:

Ao selecionar "EDIÇÃO" para copiar fitas, certifique-se de selecionar "AUTO" (ou "NORMAL" se "B.E.S.T." estiver ajustado em "NÃO").

## 5 ACIONE O REPRODUTOR

Ajuste a câmera ao seu modo de reprodução.

### NOTA:

Caso a câmera de vídeo ou um outro videocassete esteja equipado com uma função de desativação de OSD/ superposição, então ajuste a sua função de indicação ou superposição a "NÃO" antes de acionar a reprodução.

## 6 ACIONE O GRAVADOR

Ajuste o seu videocassete ao modo de gravação.

Antes de consultar serviços técnicos com relação a algum problema, utilize este quadro para tentar solucioná-lo por si mesmo. Pequenos problemas são frequentemente fáceis de serem corrigidos, e isto pode evitar o trabalho de enviar o seu videocassete para consertos.

SINTOMA	POSSÍVEL CAUSA	AÇÃO CORRETIVA
<b>ALIMENTAÇÃO</b>		
1. Não é possível ligar a alimentação do videocassete.	<ul style="list-style-type: none"> <li>● O cabo de alimentação CA está desconectado.</li> </ul>	Conecte o cabo de alimentação CA.
2. O relógio está a funcionar corretamente, porém não é possível ligar a alimentação do videocassete.	<ul style="list-style-type: none"> <li>● O modo TIMER está acionado, com o Timer Automático ajustado em "NÃO" (☞ pág. 25).</li> </ul>	Aperte <b>TIMER</b> para desacioná-lo.
3. O controle remoto não funciona.	<ul style="list-style-type: none"> <li>● As pilhas estão esgotadas.</li> </ul>	Substitua as pilhas esgotadas por outras novas.
<b>MOVIMENTO DA FITA</b>		
1. O cassete não se encaixa durante a inserção, e é ejetado.	<ul style="list-style-type: none"> <li>● O cassete foi inserido incorretamente.</li> </ul>	Certifique-se de que a janela do cassete esteja para cima, o lado da etiqueta posterior esteja voltado para fora e a seta na frente do cassete esteja apontada para o videocassete. A seguir, insira o cassete.
<b>REPRODUÇÃO</b>		
1. A imagem de reprodução não aparece durante o movimento da fita.	<ul style="list-style-type: none"> <li>● Caso esteja utilizando a conexão RF OUT (☞ pág.4), o seletor de canal no televisor está incorretamente ajustado.</li> <li>● Caso esteja utilizando a conexão AV (☞ pág.4), o receptor de TV está ajustado ao modo errado.</li> </ul>	Ajuste o seletor de canal ao canal 3 ou 4.  Ajuste o receptor de TV ao seu modo AV.
2. Interferências aparecem durante a busca visual.	<ul style="list-style-type: none"> <li>● Isto é normal.</li> </ul>	
3. A imagem de reprodução aparece indefinida ou interrompida, embora as transmissões de TV sejam nítidas.	<ul style="list-style-type: none"> <li>● Os cabeçotes de vídeo podem estar contaminados.</li> </ul>	Os cabeçotes devem ser limpos. Consulte o seu representante JVC.
<b>GRAVAÇÃO</b>		
1. Não é possível iniciar a gravação.	<ul style="list-style-type: none"> <li>● Não há cassete inserido.</li> <li>● A lingüeta de segurança do cassete inserido foi removida.</li> </ul>	Insira um cassete. Remova o cassete e cubra o orifício com fita adesiva ou insira um cassete com lingüeta de segurança intacta.
2. Não é possível gravar apropriadamente transmissões de TV.	<ul style="list-style-type: none"> <li>● O videocassete foi ajustado ao seu modo AUX por engano.</li> </ul>	Ajuste o videocassete para o canal apropriado.
3. A edição fita-a-fita não funciona.	<ul style="list-style-type: none"> <li>● Os videocassetes ou a câmera e o videocassete foram incorretamente conectados.</li> <li>● A alimentação a um ou mais aparelhos não foi ligada.</li> <li>● O modo de entrada do gravador foi ajustado incorretamente.</li> </ul>	Consulte as instruções e a ilustração sob "Edição em um outro videocassete" (☞ pág. 27) ou "Edição a partir de uma câmera ou um outro videocassete" (☞ pág. 28) e conecte apropriadamente os aparelhos. Certifique-se de que a alimentação de todos os aparelhos está ligada. Selecione o modo de entrada apropriado do gravador.

CONTINUA NA PRÓXIMA PÁGINA

SINTOMA	POSSÍVEL CAUSA	AÇÃO CORRETIVA
<b>GRAVAÇÃO TEMPORIZADA</b>		
1. A gravação temporizada não funciona.	<ul style="list-style-type: none"> <li>● O relógio e/ou o timer foi(foram) ajustado(s) incorretamente.</li> <li>● O timer não está acionado.</li> <li>● O videocassete não foi ajustado apropriadamente.</li> </ul>	Ajuste o relógio e/ou o ajuste do timer corretamente. Pressione <b>TIMER</b> e confirme se "⊕" aparece no visor do painel frontal. Reexecute os procedimentos de preparação.
2. Não é possível efetuar a programação do timer na tela.	<ul style="list-style-type: none"> <li>● A gravação temporizada está em andamento.</li> </ul>	A programação do timer não pode ser realizada durante o andamento de uma gravação temporizada. Espere que a gravação termine.
3. ⊕ e ⊖ não param de piscar no visor do painel frontal.	<ul style="list-style-type: none"> <li>● O timer está acionado, porém não há cassete inserido.</li> </ul>	Introduza um cassete com a lingüeta de segurança intacta ou cubra a abertura utilizando fita adesiva.
4. O cassete é automaticamente ejetado, e ⊕ e ⊖ não param de piscar no visor do painel frontal.	<ul style="list-style-type: none"> <li>● A lingüeta de segurança do cassete inserido foi removida.</li> </ul>	Remova o cassete e cubra a abertura com fita adesiva, ou insira um cassete com a lingüeta de segurança intacta.
5. ⊕ pisca por 10 segundos e o modo do timer é desativado.	<ul style="list-style-type: none"> <li>● <b>TIMER</b> foi pressionado quando não havia programas na memória, ou a informação de gravação temporizada foi incorretamente programada.</li> </ul>	Verifique os dados programados, re programe, se necessário, e então pressione <b>TIMER</b> novamente.
6. O cassete é automaticamente ejetado, a alimentação desliga-se e ⊕ e ⊖ não param de piscar.	<ul style="list-style-type: none"> <li>● O final da fita foi alcançado durante a gravação temporizada.</li> </ul>	O programa pode não ter sido gravado integralmente. Da próxima vez, verifique se o tempo restante na fita é suficiente para gravar o programa integralmente.
7. "JÁ EXISTEM 8 PROGRAMAS MEMORIZADOS" é indicada na tela.	<ul style="list-style-type: none"> <li>● Todos os 8 programas de memória do timer do videocassete foram usados.</li> </ul>	Aguarde até que um espaço se abra na memória, ou cancele informações de programas desnecessários (☞ pág. 24).
<b>OUTROS PROBLEMAS</b>		
1. Durante a exploração de canais programados, alguns deles são saltados.	<ul style="list-style-type: none"> <li>● Estes canais foram pré-ajustados designados para serem saltados.</li> </ul>	Caso precise dos canais saltados, rearmazene-os (☞ pág. 10).
2. O canal não pode ser alterado.	<ul style="list-style-type: none"> <li>● A gravação está em andamento.</li> </ul>	Pressione <b>PAUSE</b> para pausar a gravação, mude de canal e então pressione <b>PLAY</b> para retomar a gravação.
3. "-- --" é exibida no painel frontal após um corte de energia.	<ul style="list-style-type: none"> <li>● A pilha de lítio está exaurida.</li> </ul>	Substitua a pilha de lítio por outra nova (☞ pág. 4).

**ATENÇÃO**

Este videocassete contém microcomputadores. Interferências ou ruídos eletrônicos externos podem causar mau funcionamento. Em tais casos, desligue o interruptor de alimentação do videocassete e retire o cabo de alimentação CA da tomada da rede. A seguir, volte a ligá-los. Retire o cassete. Depois de verificar o cassete, opere o aparelho normalmente.

**REPRODUÇÃO**

- P. O que acontece quando o final da fita é atingido durante a busca ou reprodução?**
- R.** A fita é retrocedida automaticamente para o início.

---

- P. O videocassete pode permanecer indefinidamente no modo de imagem estática?**
- R.** Não. Ele pára automaticamente após 5 minutos para proteger os cabeçotes.

---

- P. Durante a busca, a câmera lenta, a imagem estática e a reprodução quadro-a-quadro, não se pode ouvir nenhum áudio. Qual é o problema?**
- R.** Isto é normal.

---

- P. Durante a busca, a imagem estática e a reprodução quadro-a-quadro, a imagem é intermitente. Qual é a causa?**
- R.** A perda de imagem ocorre quando tais tipos de reprodução são tentadas com uma fita gravada no modo LP. Aperte **PLAY** para retornar à reprodução normal e restaurará a imagem.

---

- P. Ao retornar da busca à múltipla velocidade para a reprodução normal, a imagem é perturbada. Isto é motivo de preocupação?**
- R.** Não, isto é normal.

---

- P. As barras de interferência aparecem durante a busca à múltipla velocidade. Qual é o problema?**
- R.** Isto é normal.

---

- P. Na reprodução de programas que foram temporizadamente gravados com horários consecutivos (tal como um programa das 8:00 às 9:00 e um outro das 9:00 às 10:00), a imagem e o som tornam-se momentaneamente distorcidos no ponto onde o primeiro programa termina e o segundo começa. Isto representa um mau funcionamento?**
- R.** Não Isto é normal.

---

- P. Além de evitar gravações posteriores, que efeitos se tem ao remover a lingüeta de segurança de gravação?**
- R.** A marcação de códigos de índice fica impossibilitada.

- P. Algumas vezes, durante a Busca por Índice, o videocassete não consegue encontrar o programa desejado. Por que?**
- R.** Deve haver códigos de índice muito próximos.

---

- P. Durante a reprodução, os indicadores operacionais na tela algumas vezes são perturbados. Por que isto ocorre?**
- R.** Caso as condições da fita em reprodução não sejam satisfatórias, perturbações de vídeo (incluindo indicadores na tela) podem ocorrer.

**GRAVAÇÃO**

- P. Ao pausar e depois retomar uma gravação, o final da gravação antes da pausa é sobreposto pelo começo da continuação da gravação. Por que isto ocorre?**
- R.** Isto é normal e reduz distorções durante a pausa e pontos de retomada.

---

- P. O videocassete pode permanecer indefinidamente no modo de pausa de gravação?**
- R.** Não. O videocassete desliga-se automaticamente após 5 minutos para proteger os cabeçotes. Quando pausado durante a Gravação Temporizada Instantânea (ITR), o videocassete desliga-se automaticamente após 5 minutos.

---

- P. O que acontece se a fita chegar ao fim durante a gravação?**
- R.** O videocassete retrocede automaticamente a fita até o início.

**GRAVAÇÃO TEMPORIZADA**

- P. REC e ⊖ permanecem acesos no visor do painel frontal. Existe algum problema?**
- R.** Não. Esta é uma condição normal para uma gravação temporizada em andamento.

---

- P. Pode-se programar um timer enquanto se assiste a uma fita de vídeo ou a um programa de TV?**
- R.** Sim, mas enquanto você estiver ajustando o timer, não poderá ver a imagem da fita ou do programa de transmissão, pois tal imagem é substituída pelo menu na tela. O áudio da fita ou do programa de transmissão estará presente durante o ajuste do timer.

## VISTA FRONTAL

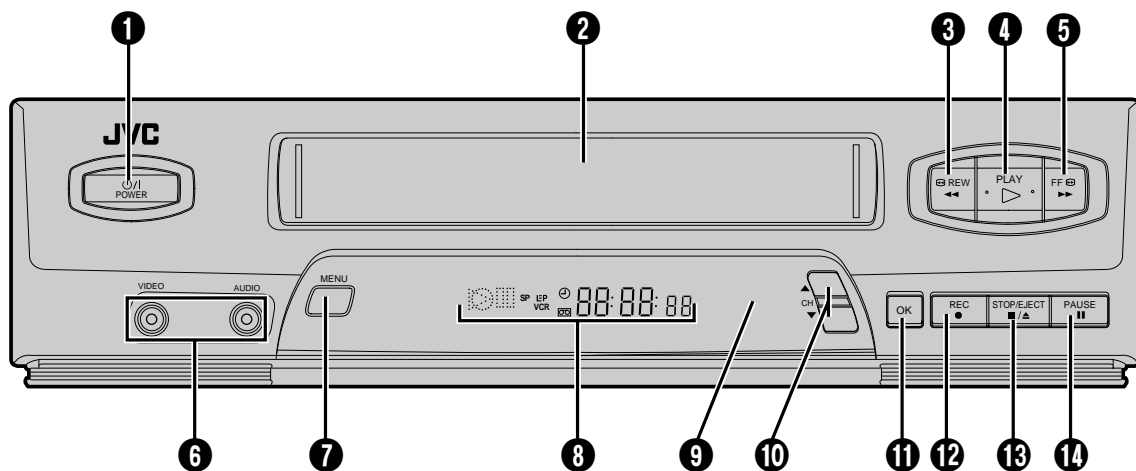

- ❶ Tecla de alimentação ligada/desligada [POWER  $\updownarrow$ ] (☞ pág.6)
- ❷ Fenda para inserção de cassetes
- ❸ Tecla de retrocesso [REW] (☞ pág. 11)
- ❹ Tecla de reprodução [PLAY] (☞ pág. 11)
- ❺ Tecla de avanço rápido [FF] (☞ pág. 11)
- ❻ Conectores de entrada de vídeo/áudio (☞ pág. 28)
- ❼ Tecla do menu [MENU] (☞ pág. 7)
- ❽ Visor do painel frontal (☞ pág. 33)
- ❾ Sensor do controle remoto
- ❿ Teclas de canais [CH]  $\blacktriangle$  $\blacktriangledown$  (☞ pág. 12)
- ⓫ Tecla de afirmação [OK] (☞ pág. 6)
- ⓬ Tecla de gravação [REC] (☞ pág. 12)
- ⓭ Tecla de parada/ejeção [STOP/EJECT] (☞ pág. 11)
- ⓮ Tecla de pausa [PAUSE] (☞ pág. 13)



## VISTA POSTERIOR

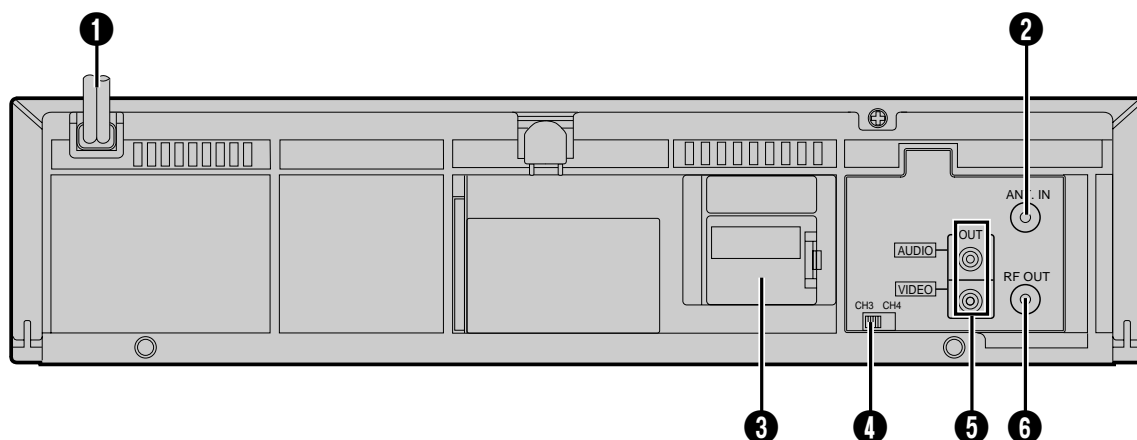

- ❶ Cabo de alimentação CA (☞ pág. 4)
- ❷ Conector de entrada de antena [ANT.IN] (☞ pág. 4)
- ❸ Compartimento de pilha de lítio (☞ pág. 4)
- ❹ Interruptor de canal 3/4 (☞ pág. 4)
- ❺ Conectores de entrada de vídeo/áudio (☞ pág. 27)
- ❻ Conector de saída RF [RF OUT] (☞ pág. 4)

## VISOR DO PAINEL FRONTAL

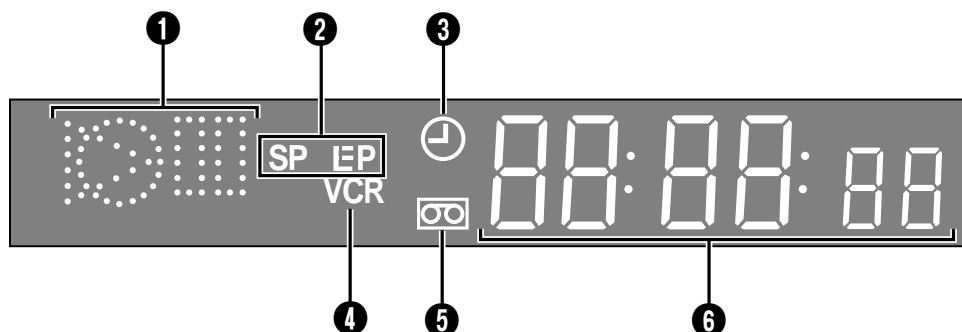

### ❶ Indicadores de Modo Simbólico

REPRODUÇÃO: BUSCA VARIÁVEL PROGRESSIVA/ REGRESSIVA:		IMAGEM ESTÁTICA: CÂMERA LENTA:	
		GRAVAÇÃO:	
		PAUSA DE GRAVAÇÃO:	

- ❷ Indicadores de velocidade da fita (☞ pág. 12)
- ❸ Indicador do modo do timer (☞ pág. 23)
- ❹ Indicador do modo VCR (☞ pág. 21)
- ❺ Marca de "cassete inserida"
- ❻ Indicação de canal ["F-1" para o modo AUX]  
Indicação do contador (☞ pág. 11)  
Indicação do relógio (☞ pág. 6)

## CONTROLE REMOTO

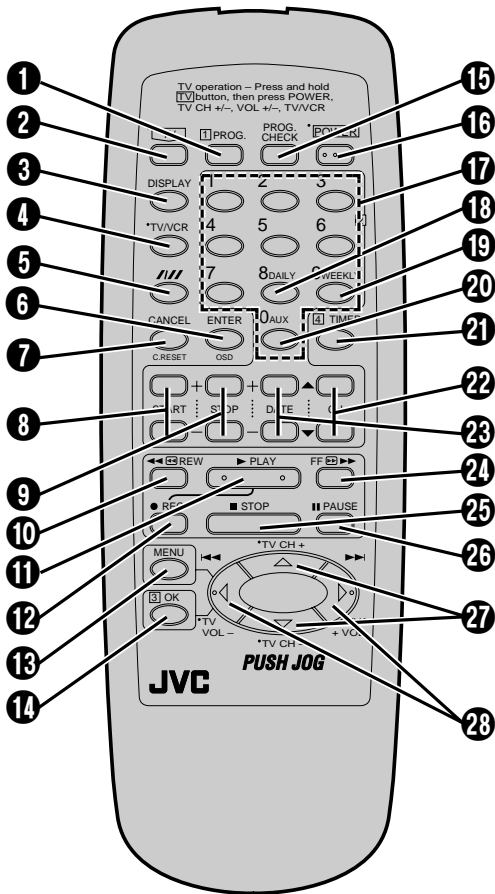

Teclas com um pequeno ponto no lado esquerdo do nome podem também ser utilizadas para operar o seu televisor JVC enquanto se mantém pressionada a tecla TV. (Veja "Operação de televisores JVC" abaixo).

Esse controle remoto transmite apenas sinais de código A; ele não se aplica a sinais de código B.

### Como utilizar

O controle remoto pode operar a maioria das funções do seu VCR bem como as funções básicas dos aparelhos de TV JVC (veja abaixo).

- Aponte o controle remoto em direção à janela do sensor.
- A distância máxima de operação do controle remoto é de aproximadamente 8 m.

### Operação de televisores JVC

Para operar o seu televisor, enquanto mantém pressionada TV, aperte a tecla correspondente: **POWER**, **TV/VCR**, **TV CH +/-**, **TV VOL +/-** pode ser utilizada sem o pressionamento de TV.

- 1 Tecla de programa [PROG.] (Veja pág. 22)
- 2 Tecla de televisor [TV] (Veja abaixo)
- 3 Tecla de indicação [DISPLAY] (Veja pág. 16)
- 4 Tecla de televisor/vídeocassete (Veja pág. 21)
- 5 Tecla de velocidade de gravação [SP/EP] (Veja pág. 12)
- 6 Tecla de introdução [ENTER] (Veja pág. 12)  
Tecla de indicação na tela [OSD] (Veja pág. 15)
- 7 Tecla de cancelamento [CANCEL] (Veja pág. 24)  
Reinício do contador [C.RESET] (Veja pág. 16)
- 8 Tecla da hora de início [START +/-] (Veja pág. 22)
- 9 Tecla de parada [STOP +/-] (Veja pág. 22)
- 10 Tecla de retrocesso [REW] (Veja pág. 11)
- 11 Tecla de reprodução [PLAY] (Veja pág. 11)
- 12 Tecla de gravação [REC] (Veja pág. 12)
- 13 Tecla do menu [MENU] (Veja pág. 7)
- 14 Tecla de afirmação [OK] (Veja pág. 6)
- 15 Tecla de checagem do programa [PROG. CHECK] (Veja pág. 24)
- 16 Tecla de alimentação ligada/desligada [POWER  $\updownarrow$ ] (Veja pág. 6)
- 17 Teclas numéricas [NUMBER] (Veja pág. 12)
- 18 Tecla de gravação temporizada diária [DAILY] (Veja pág. 23)
- 19 Tecla de gravação temporizada semanal [WEEKLY] (Veja pág. 23)
- 20 Tecla de seleção do modo "AUX" (Veja pág. 28)
- 21 Tecla do timer [TIMER] (Veja pág. 23)
- 22 Teclas de canal [CH  $\blacktriangle$   $\blacktriangledown$ ] (Veja págs. 12, 23)
- 23 Tecla de data [DATE +/-] (Veja pág. 22)
- 24 Tecla de avanço rápido [FF] (Veja pág. 11)
- 25 Tecla de parada [STOP] (Veja pág. 11)
- 26 Tecla de pausa [PAUSE] (Veja pág. 13)
- 27 Tecla versátil [PUSH JOG  $\triangle$   $\nabla$ ] (Veja pág. 8)  
Tecla de canal de TV [CH +/-] (Veja abaixo)
- 28 Tecla da velocidade e sentido de busca/reprodução [PUSH JOG  $\triangleleft$   $\triangleright$ ] (Veja págs. 13, 14)  
Tecla do volume de TV [VOL +/-] (Veja abaixo)

### NOTAS:

- Ao instalar as pilhas, certifique-se de inseri-las na posição correta, conforme indicado sob a tampa do compartimento das pilhas.
- Conforme o tipo do seu televisor JVC, pode haver casos em que algumas ou todas as funções não possam ser operadas através do controle remoto.
- Caso o controle remoto não funcione apropriadamente, remova as suas pilhas, aguarde um breve intervalo, substitua as pilhas e então tente novamente.

## GENERALIDADES

Alimentação requerida	: CA 110 – 220 V~, 50/60 Hz
Consumo	
Com alimentação ligada	: 17 W
Com alimentação desligada	: 4 W
Temperatura de funcionamento	: 5°C a 40°C
de armazenagem	: -20°C a +60°C
Posição de funcionamento	: Somente horizontal
Dimensões (L x A x P)	: 360 x 94 x 273 mm
Peso	: 3,0 kg
Formato	: Padrão VHS
Tempo de gravação máximo	
SP	: 210 min. com cassete de vídeo ST-210
EP	: 630 min. com cassete de vídeo ST-210

## VIDEO/AUDIO

Sistema de sinal	: PAL-M colorido e EIA monocromático, 525 linhas 60 campos, NTSC colorido e EIA monocromático, 525 linhas/60 campos (somente para reprodução)
Sistema de gravação/reprodução	: Sistema de exploração helicoidal com cabeçote DA-4 (de duplo azimute)
Relação sinal/ruído	: 45 dB
Resolução horizontal	: 230 linhas
Gama de frequência	: 70 Hz a 10.000 Hz
Entrada/Saída	: Conectores RCA (IN x 1, OUT x 1)

## SINTONIZADOR

Sistema de sintonização	: Sintonizador sintetizador de frequência
Cobertura de canais	
VHF	: Canais 2 - 13
UHF	: Canais 14 - 69
CATV	: 113 canais
Saída RF	: Canal 3 ou 4 (comutável; pré-ajustado no canal 3 quando embalado), 75 ohms, desequilibrado

## TIMER

Referência do relógio	: Quartz
Capacidade de programa	: Timer programável para até 8 programas/1 ano
Tempo de reserva de memória	: Aprox. 6 meses Valor estimado com base na bateria nova fornecida; o desempenho real pode diferir.

## ACESSÓRIOS

Acessórios providos	: Cabo RF (Tipo F), Unidade de controle remoto infravermelho, Pilha de lítio CR2025, Transformador de adaptação, Pilhas "AA" x 2
---------------------	--

*As especificações mostradas são para o modo SP, a menos que de outra forma afirmada.  
E & O.E. Design e especificações sujeitos a alterações sem aviso prévio.*

### Falhas na observação das precauções seguintes podem resultar em danos no videocassete, no controle remoto ou no cassete de vídeo.

#### 1. NÃO coloque o videocassete . . .

- ... em um ambiente propenso a temperaturas extremas ou umidade;
- ... sob a luz solar direta;
- ... em um ambiente empoeirado;
- ... em um ambiente onde são gerados fortes campos magnéticos;
- ... sobre superfícies instáveis ou sujeitas a vibrações.

#### 2. NÃO bloqueie as aberturas de ventilação do videocassete.

#### 3. NÃO coloque objetos pesados sobre o videocassete ou sobre o controle remoto.

#### 4. NÃO coloque recipientes com líquidos que possam entornar-se sobre o videocassete ou sobre o controle remoto.

#### 5. EVITE submeter o videocassete a choques violentos durante o seu transporte.

### \*\*CONDENSAÇÃO DE UMIDADE

Quando o videocassete for transportado de um local frio para um local quente ou sob condições de extrema umidade, ocorrerá condensação de umidade no interior do mesmo — assim como gotículas de água se formam na superfície de um copo cheio de líquido gelado. A condensação de umidade no cilindro do cabeçote causará danos na fita. Em condições onde possa ocorrer condensação de umidade, deixe o videocassete ligado durante algumas horas, até que a umidade evapore.

### \*\*LIMPEZA DOS CABEÇOTES

A acumulação de sujeira e outras partículas nos cabeçotes de vídeo podem causar indefinição ou interrupção da imagem reproduzida. Na ocorrência de tais problemas, não deixe de consultar o seu representante JVC mais próximo.

**JVC**  
VICTOR COMPANY OF JAPAN, LIMITED